

LSF03

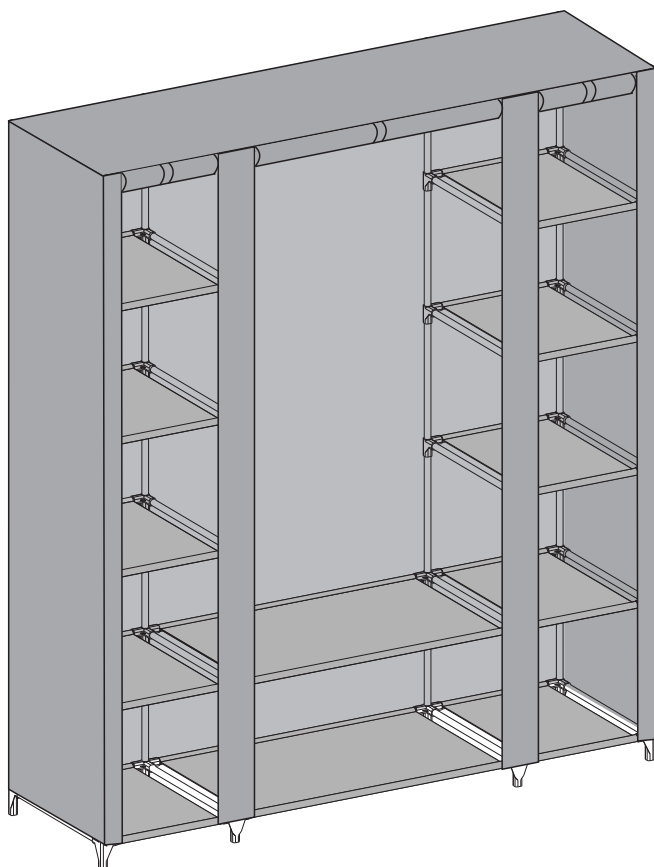

General Guidelines

- Please read the following instructions carefully and use the product accordingly.
- Please keep this manual and hand it over if you transfer ownership of the product.
- This summary may not include every detail of all variations and considered steps. Please contact us in the event further information and help are needed.

Notes

- Please follow the procedures on the instructions carefully when assembling.
- Please be careful when handling pipe edges.
- Make sure to insert the pipes into the bottom holes of the plastic parts, avoiding the cover and fabric shelves from being torn due to the incorrect size of the rack.
- Make sure the stability of the wardrobe before use by leaving it on a flat surface, such as a floor.
- Keep away from heat and chemical sources.
- Place the wardrobe away from direct sunlight and in a dry place.

Einleitung

- Bitte lesen Sie die folgende Anleitung aufmerksam durch und verwenden Sie das Produkt sachgemäß.
- Bewahren Sie diese Anleitung gut auf und händigen Sie sie bei Weitergabe des Produkts an Dritte ebenfalls mit aus.
- Aus Gründen der Übersicht können nicht alle Details zu allen Varianten und denkbaren Montagen beschrieben werden. Wenn Sie weitere Informationen und Hilfe benötigen, kontaktieren Sie uns bitte.

Hinweise

- Befolgen Sie diese Anleitung beim Zusammenbau des Produkts bitte sorgfältig.
- Achten Sie bitte darauf, dass die Endkanten der Stangen scharf sein können.
- Stellen Sie bitte sicher, dass die Stangen bis zum Ende in die Verbindungsstücke eingesteckt werden, um zu vermeiden, dass der Überzug und die Stoffregale aufgrund der falschen Größe des Gestells zerreißen.
- Stellen Sie vor der Verwendung sicher, dass der Schrank stabil steht, indem Sie ihn auf eine ebene Fläche, z.B. den Boden, stellen.
- Halten Sie dieses Produkt von Wärmequellen und Chemikalien fern.
- Platzieren Sie dieses Produkt geschützt vor direkter Sonneneinstrahlung an einem trockenen Ort.

Introduction

- Lisez attentivement ces instructions et utilisez votre produit d'après ce mode d'emploi.
- Conservez ces instructions. Si vous souhaitez offrir ce produit à un tiers, joignez obligatoirement ce mode d'emploi.
- Pour des raisons de clarté, les détails concernant chaque variante ou montage envisageable ne peuvent être tous décrits. Si vous souhaitez obtenir plus d'informations ou si vous rencontrez certains problèmes non traités de manière détaillée dans ces instructions, veuillez nous contacter.

Notes

- Lorsque vous assemblez le produit, suivez attentivement ces instructions.
- Soyez prudent lorsque vous manipulez les bords des barres.
- Lorsque vous insérez les barres dans les raccords, assurez-vous que les barres sont insérées au fond des raccords, pour que la housse et les étagères en tissu ne soient déchirés.
- Assurez-vous de la stabilité de l'armoire avant de l'utiliser. Placez-le sur une surface plane.
- Tenez ce produit des sources de chaleur et des produits chimiques.
- Évitez la lumière directe du soleil et l'humidité.

IT

Linee guida generali

- Si prega di leggere attentamente le seguenti istruzioni e usare il prodotto in modo opportuno.
- Si prega di conservare questo manuale e consegnarlo quando il prodotto cambia proprietario.
- Questo riassunto potrebbe non includere ogni dettaglio di tutte le variazioni e le fasi considerate. Contattaci se hai bisogno di ulteriori informazioni e assistenza.

Note

- Si prega di seguire attentamente le procedure riportate nelle istruzioni per il montaggio.
- Si prega di fare attenzione quando si maneggiano i bordi dei tubi.
- Assicurarsi di inserire i tubi nei fori inferiori delle parti in plastica, evitando che il coperchio e i ripiani in tessuto si strappino a causa delle dimensioni non corrette dello scaffale.
- Assicurarsi della stabilità dell'armadio prima dell'uso, lasciandolo su una superficie piana, come ad esempio un pavimento.
- Tenere il prodotto lontano da fonti di calore e di sostanze chimiche.
- Posizionare l'armadio al riparo dalla luce diretta del sole e in un luogo asciutto.

ES

Acerca del manual

- Por favor, lea detenidamente las instrucciones y respete los debidos usos del producto.
- Por favor, conserve bien este manual y en caso de cesión, no omita entregarlo junto al producto.
- Este manual podría no incluir todos los detalles de cada paso del montaje. Si necesita ayuda o información adicional, póngase en contacto con nosotros.

Notas

- Por favor, siga los procedimientos de las instrucciones con cuidado al montar.
- Por favor, tenga cuidado al manipular los bordes de los tubos.
- Asegúrese de insertar los tubos en los agujeros inferiores de las piezas de plástico, evitando que la cubierta y los estantes de tela se rompan debido al tamaño incorrecto del estante.
- Asegúrese de la estabilidad del armario antes de usarlo dejándolo en una superficie plana, como el suelo.
- Manténgalo alejado del calor y de las fuentes químicas.
- Coloque el armario lejos de la luz solar directa y en un lugar seco.

NL

Algemene Richtlijnen

- Gelieve de handleiding na te lezen en het product zo te gebruiken.
- Gelieve de handleiding bij u te houden, en bij verkoop mee te geven.
- Deze samenvatting bevat mogelijks niet alle variaties en stappen. Gelieve contact op te nemen indien u meer informatie of hulp nodig hebt.

Opmerkingen

- Gelieve de stappen in de handleiding nauwkeurig na te kijken voor in elkaar te steken.
- Let op bij het gebruik van de kanten van de pijpen;
- Gelieve te zorgen dat de pijpen in de onderkant van de plasticen onderdelen geplaatst zijn om te vermijden dat deksel en fabriek planken ssheuren door foute maten van het rek;
- Gelieve stabiliteit van de kledingkast te wijwaren alvorens gebruik door op een vlak oppervlakte te plaatsen zoals de vloer;
- Uit de buurt houden van warmte bronnen en chemische producten;
- Gelieve de kledingkast uit de buurt van zonlicht te plaatsen en op een droge plek.

SE

Allmänna riktlinjer

- Var god läs följande instruktioner noggrant och använd produkten därefter.
- Var god behåll den här bruksanvisningen och överlämna den när du överför produkten.
- Denna sammanfattning kanske inte innehåller alla detaljer i alla variationer och övervägda steg. Vänligen kontakta oss när ytterligare information och hjälp behövs.

Anteckningar

- Följ procedurerna på instruktionerna noggrant vid montering.
- Var försiktig när du hanterar rörkanter;
- Var noga med att sätta in rören i plastdelarnas bottenhål, så att locket och tyghyllorna inte slits sönder på grund av felaktig storlek på stället;
- Säkerställ garderobens stabilitet före användning genom att lämna den på en plan yta, som t.ex. ett golv;

- Håll den borta från värme- och kemiska källor;
- Placera garderoben borta från direkt solljus och på en torr plats.







PL

Ogólne Porady

- Proszę uważnie przeczytać niniejsze instrukcje oraz odpowiednio używać produkt.
- Proszę przechowywać tą instrukcję oraz przekazać razem z produktem podczas transferu zmiany własności.
- Podsumowanie to może nie zawierać wszystkich detali każdej z wersji oraz uwzględnionych kroków. Proszę skontaktuj się z nami jeśli potrzebujesz więcej informacji albo pomocy.

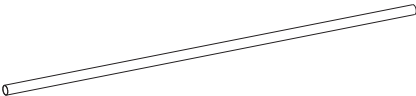
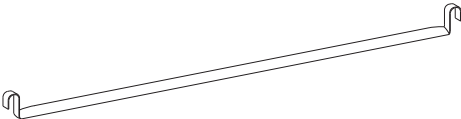
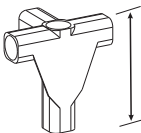
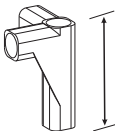
Zapisy

- Podczas składania proszę ściśle trzymać się procedur złożenia.
- Proszę zachować ostrożność podczas obchodzenia się z krawędziami rury;
- Proszę upewnić się, aby wsunąć rury do otworów dolnych części plastikowych, unikać rozerwania obudowy oraz pólek materiałowych spowodowanym przez nieprawidłowy rozmiar wieszaka;
- Proszę zapewnić stabilność szafy przed użytkowaniem poprzez umieszczenie jej na płaskiej powierzchni, takiej jak podłoga;
- Proszę trzymać z daleka od źródeł chemicznych i ciepłych;
- Proszę umieścić szafę z dala od bezpośredniego działania promieni słonecznych oraz w suchym miejscu.

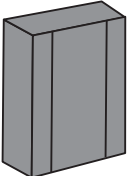
<p>H33 × 64</p>  <p style="text-align: center;">335mm</p>	<p>H40 × 24</p>  <p style="text-align: center;">400mm</p>	
<p>H75 × 6</p>  <p style="text-align: center;">750mm</p>	<p>H79 × 1</p>  <p style="text-align: center;">790mm</p>	
<p>A16 × 4</p>  <p style="text-align: center;">70mm</p>	<p>B16 × 4</p>  <p style="text-align: center;">70mm</p>	
<p>C16 × 32</p>  <p style="text-align: center;">41mm</p>	<p>D16 × 8</p>  <p style="text-align: center;">41mm</p>	
<p>J1 × 10</p> 	<p>J2 × 2</p> 	<p>M × 1</p> 

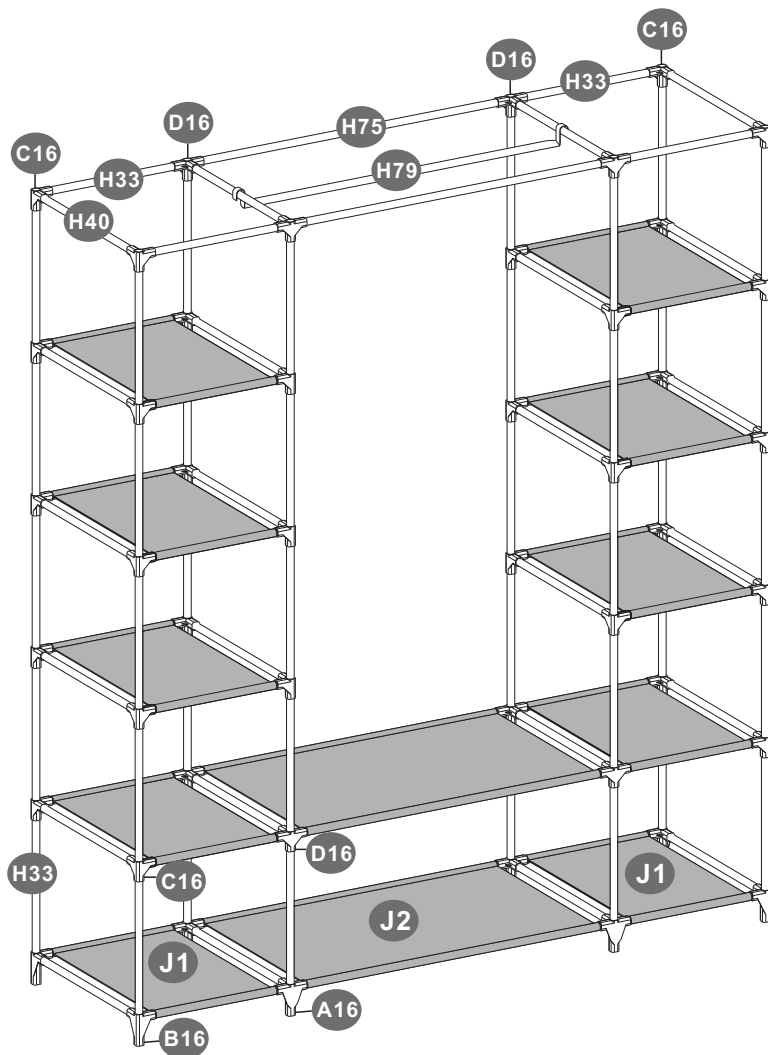

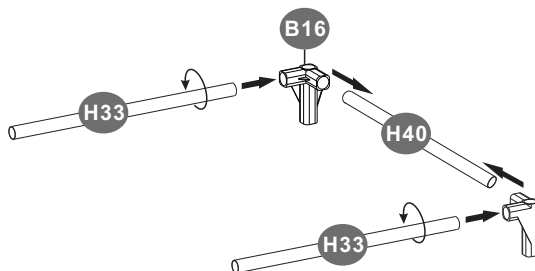
1

- EN** • The waterproof side faces up
- DE** • Wasserdichte Seite nach oben
- FR** • La face hydrofuge vers le haut
- IT** • Il lato impermeabile rivolto verso l'alto
- ES** • El lado impermeable hacia arriba

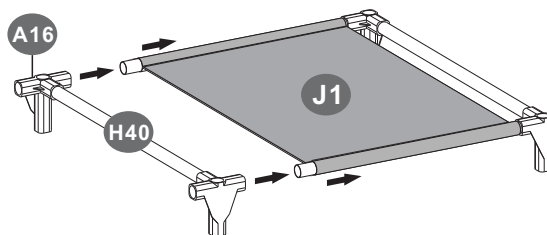

2

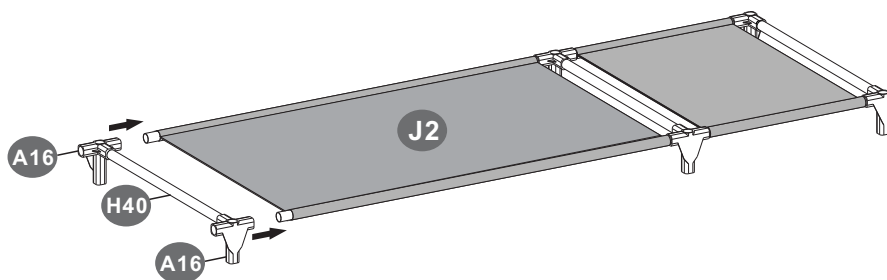
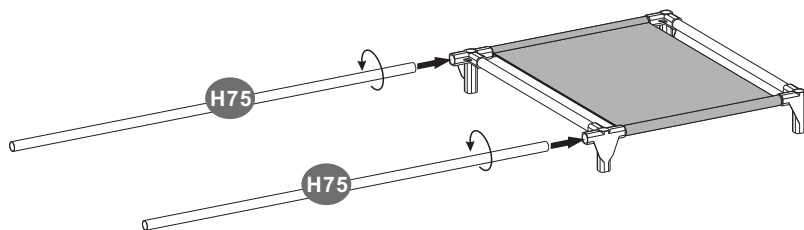

3

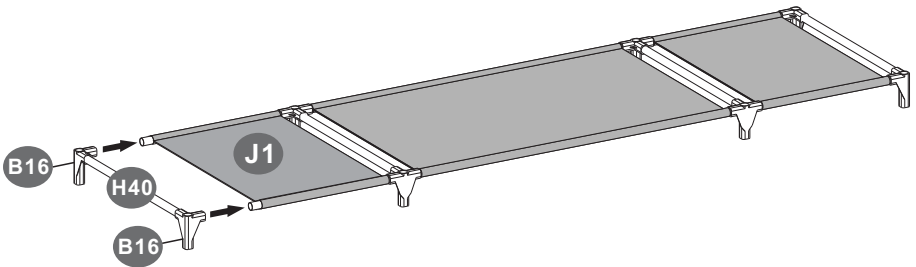
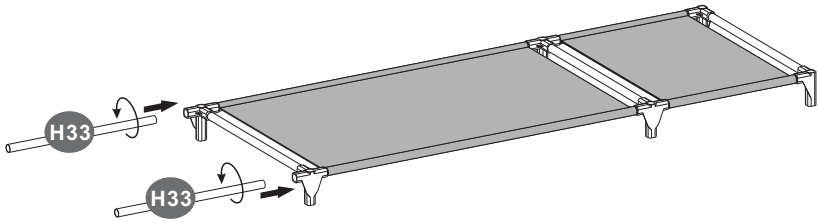

4

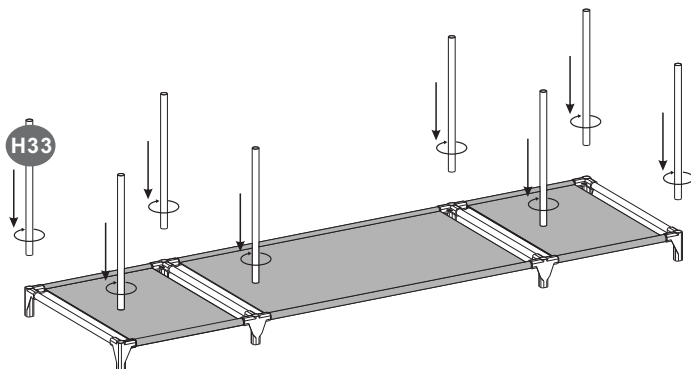

5

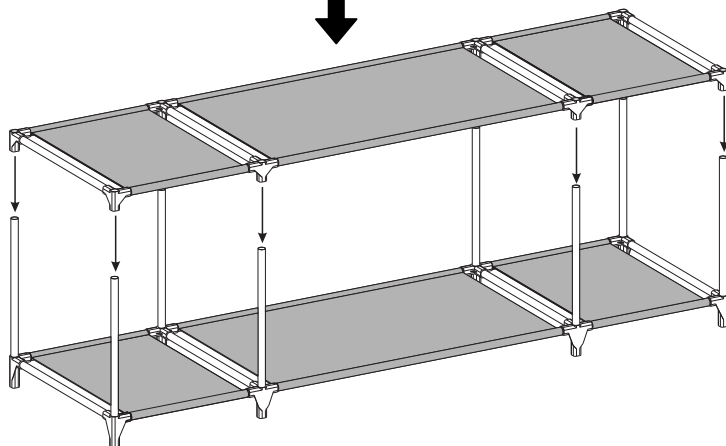
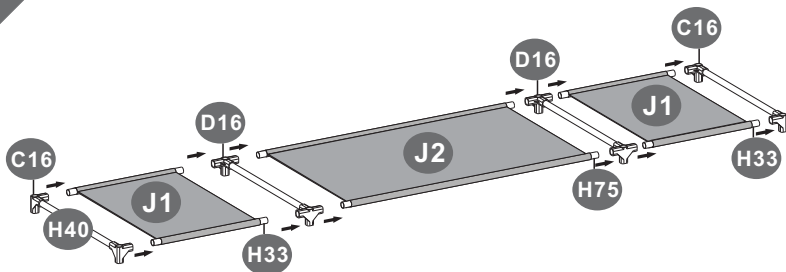

6

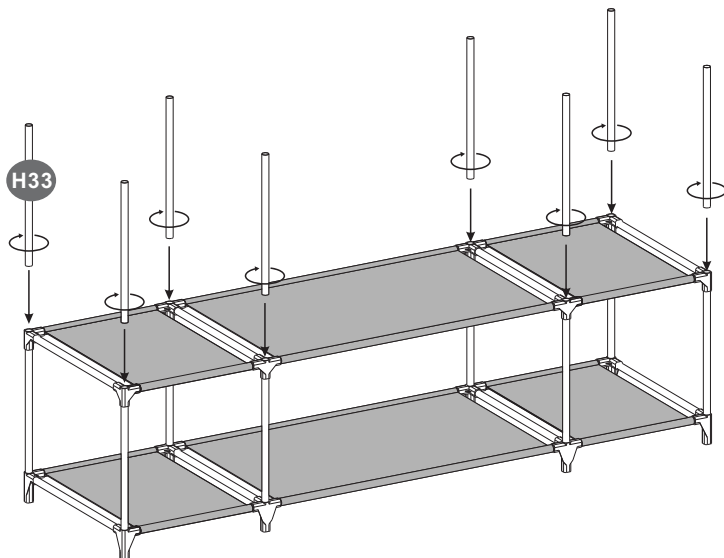

7

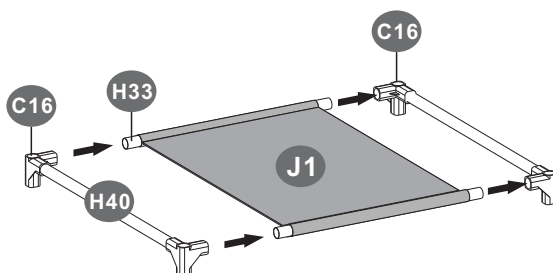

× 6

8

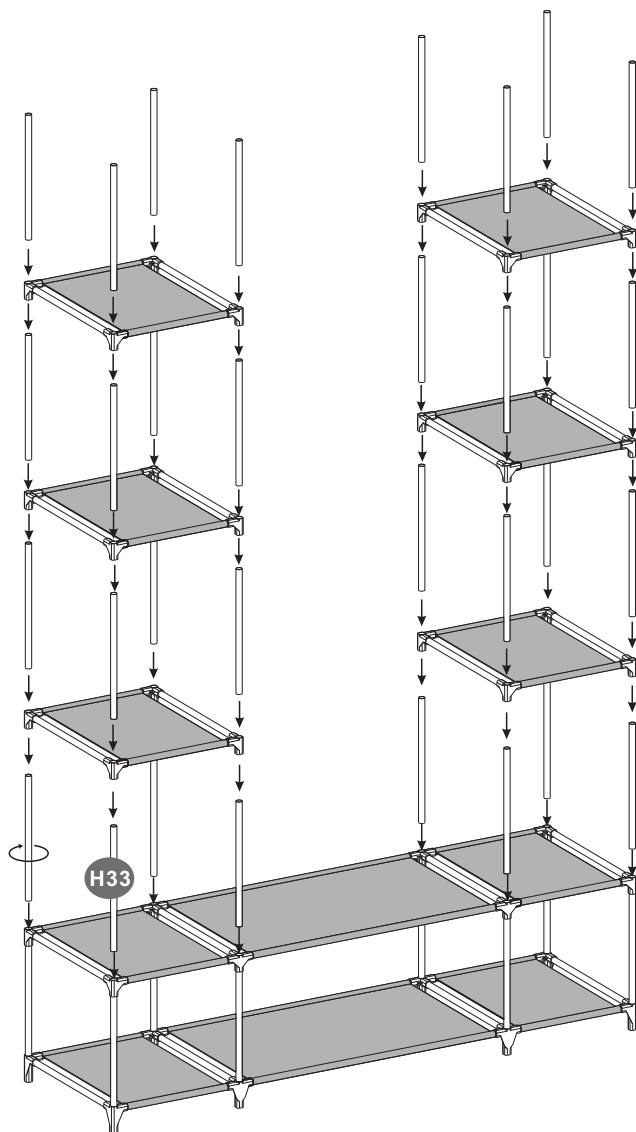

9

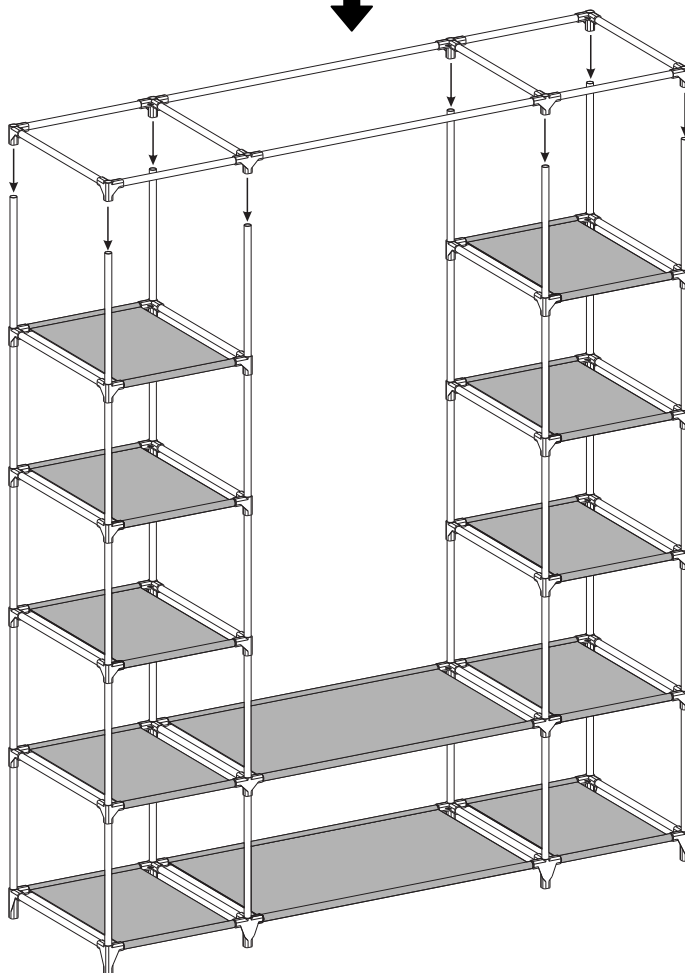
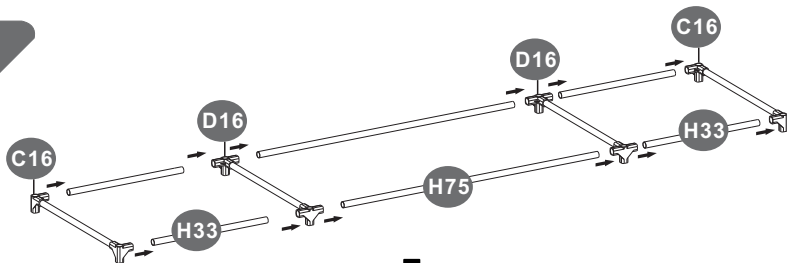

10

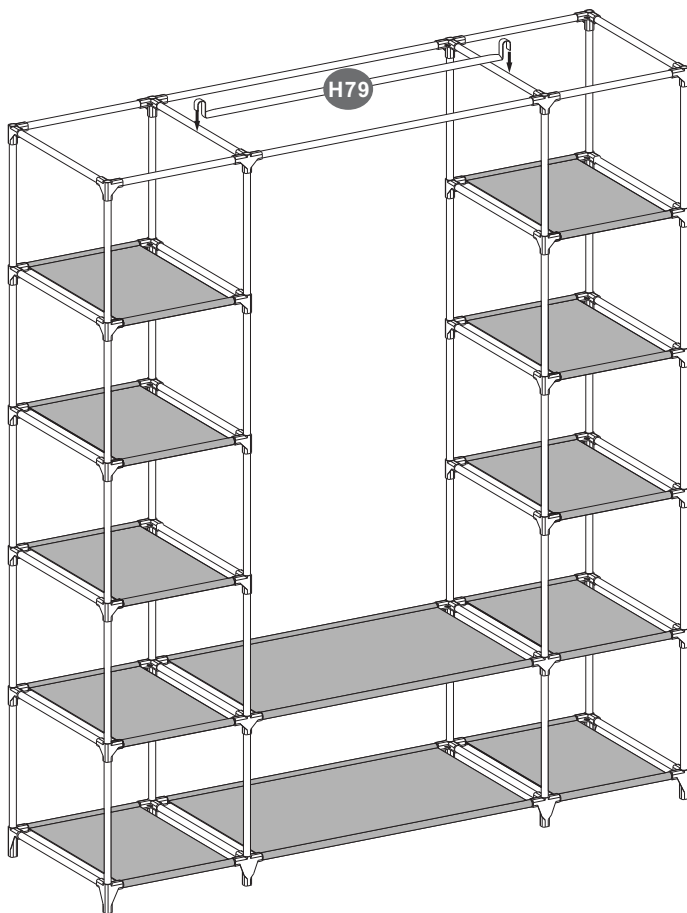

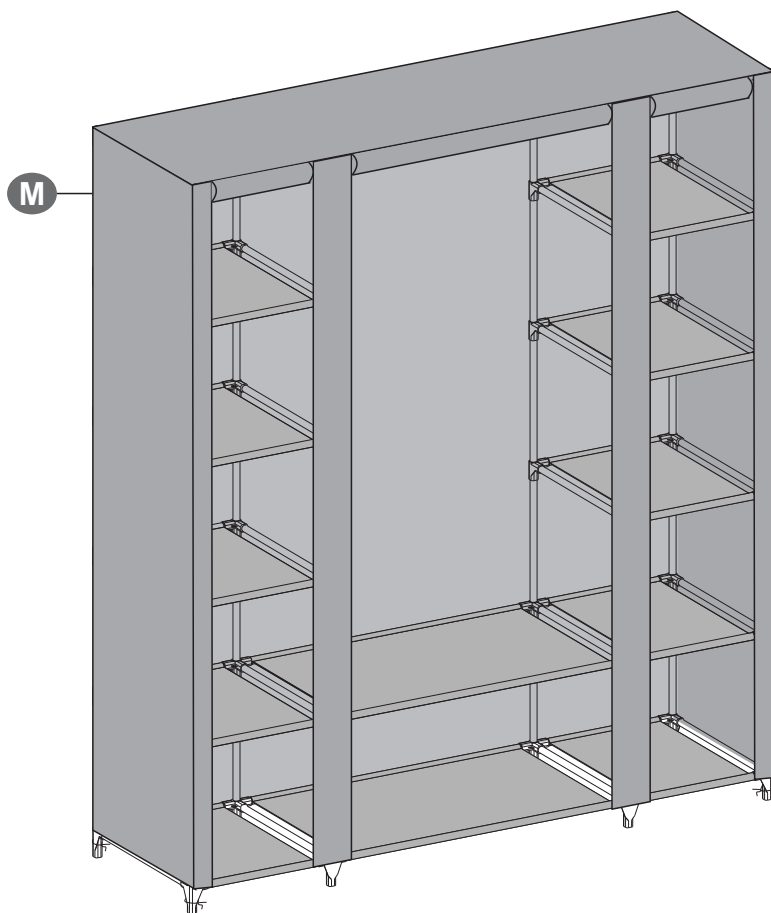
11

- EN** • Tie the ropes on the bottom
- DE** • Befestigen Sie die Seile an den Füßen
- FR** • Attachez les cordes en bas
- IT** • Lega le corde sul fondo
- ES** • Ata las cuerdas en el fondo