

LLR13

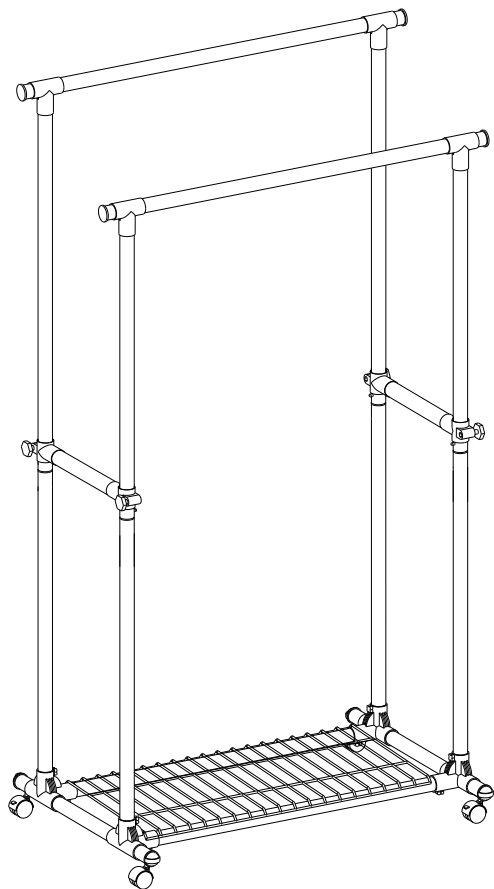

General Guidelines

- Please read the following instruction carefully and use the product accordingly.
- Please keep this manual and hand it over when you transfer the product.
- This summary may not include every detail of all variations and considered steps. Please contact us when further information and help are needed.

Notes

- Please assemble this item strictly according to each step in the instructions.
- Don't touch the sharp edges of the pole to avoid injuries.
- Tighten all the screws before use.
- Place the clothes rack on even ground and distribute the load evenly when hanging clothes.
- The max. static load capacity of the product is 70 kg (154 lb).
- Put the product away and keep it in a dry place when not in use.

Warnings

- Children are not allowed to climb or drag the product to avoid potential personal injury caused by the product tipping over.
- Clean the product with damp cloth or mild detergent, don't use corrosive or abrasive cleaner.
- Keep the product away from fire sources.

Einleitung

- Bitte lesen Sie die folgende Anleitung aufmerksam durch und verwenden Sie das Produkt sachgemäß.
- Bewahren Sie diese Anleitung gut auf und händigen Sie sie bei Weitergabe des Produkts an Dritte ebenfalls mit aus.
- Aus Gründen der Übersicht können nicht alle Details zu allen Varianten und denkbaren Montagen beschrieben werden. Wenn Sie weitere Informationen und Hilfe benötigen, kontaktieren Sie uns bitte.

Hinweise

- Bauen Sie das Produkt bitte streng nach Anleitung auf.
- Vorsicht vor den scharfen Kanten der Rohre! Verletzungsgefahr!
- Vergewissern Sie sich vor der Benutzung, dass alle Schrauben festgezogen wurden.
- Stellen Sie den Kleiderständer bitte auf einen ebenen Untergrund. Bei der Benutzung sollten Sie die Kleidungsstücke so aufhängen, dass das Gewicht gleichmäßig verteilt ist.
- Die max. statische Belastbarkeit des Produktes beträgt 70 kg.
- Bei Nichtgebrauch sollten Sie das Produkt an einem trockenen Ort aufbewahren.

Warnhinweise

- Lassen Sie Kinder nicht auf das Produkt klettern, an ihm zerrren oder in der näheren Umgebung spielen. So werden durch Umkippen verursachte Verletzungen vermieden.
- Verwenden Sie bitte ein angefeuchtetes Tuch, um das Produkt zu reinigen. Falls notwendig, können Sie auch ein mildes Reinigungsmittel nutzen. Das Produkt darf nicht mit aggressiven chemischen Substanzen in Kontakt kommen.
- Halten Sie das Produkt von Zündquellen fern.

FR

Introduction

- Lisez attentivement ces instructions et utilisez votre produit d'après ce mode d'emploi.
- Conservez ces instructions. Si vous souhaitez offrir ce produit à un tiers, joignez obligatoirement ce mode d'emploi.
- Pour des raisons de clarté, les détails concernant chaque variante ou montage envisageable ne peuvent être tous décrits. Si vous souhaitez obtenir plus d'informations ou si vous rencontrez certains problèmes non traités de manière détaillée dans ces instructions, veuillez nous contacter.

Notes

- Le produit doit être monté d'après ce mode d'emploi.
- Les bords des tubes sont tranchants. Veuillez ne pas les toucher.
- Serrez fermement toutes les vis avant d'utiliser ce produit.
- Placez ce produit sur un sol plat et ferme, gardez une charge régulière lorsque vous suspendez les vêtements.
- La capacité de charge statique est de 70 kg au maximum.
- Rangez et entreposez ce produit dans un environnement sec lors de sa non utilisation.

Avertissements

- Les enfants ne sont pas autorisés à monter sur ce produit ou à le tirer pendant l'utilisation pour éviter les dommages corporels occasionnés par le renversement du produit.
- Nettoyez ce produit avec un chiffon humide et un produit détergent neutre. N'utilisez pas les produits chimiques corrosifs ou abrasifs.
- Évitez tout contact de ce produit avec les sources de chaleur.

IT

Linee guida generali

- Si prega di leggere attentamente le seguenti istruzioni e usare il prodotto in modo opportuno.
- Si prega di conservare questo manuale e consegnarlo quando il prodotto cambia proprietario.
- Questo riassunto potrebbe non includere ogni dettaglio di tutte le variazioni e le fasi considerate. Contattaci se hai bisogno di ulteriori informazioni e assistenza.

Note

- Si prega di seguire rigorosamente le istruzioni per il montaggio.
- I bordi dei tubi sono molto taglienti, si prega di non toccarli.
- Si prega di stringere tutte le viti prima dell'uso.
- Si prega di posizionare l'appendiabiti su pavimento orizzontale e di mantenere l'equilibrio del peso quando si appendono i vestiti.
- La capacità del carico statico uniforme del prodotto è di 70 kg.
- Quando non è in uso, si prega di mettere l'appendiabiti in un luogo asciutto.

Avvertenze

- Ai bambini non è permesso arrampicarsi e giocare col prodotto durante il suo utilizzo per evitare che il prodotto si rovesci e causi lesioni personali.
- Si prega di utilizzare panno umido e detergente neutro per la pulizia, non utilizzare prodotti chimici corrosivi o abrasivi.
- Tenere lontano da fonti di fuoco.



Acerca del manual

- Por favor, lea detenidamente las instrucciones y respete los debidos usos del producto.
- Por favor, conserve bien este manual y en caso de cesión, no omita entregarlo junto al producto.
- Este manual podría no incluir todos los detalles de cada paso del montaje. Si necesita ayuda o información adicional, póngase en contacto con nosotros.

Notas

- El producto debe instalarse de acuerdo con las instrucciones.
- Los bordes de los tubos son afilados. Por favor, no los toque.
- Apriete fuertemente todos los tornillos antes de usar este producto.
- Coloque este producto sobre una superficie plana y firme, distribuyendo uniformemente la ropa al colgarla.
- La carga máxima estática del producto es de 70 kg.
- Guarde este producto en un ambiente seco cuando no esté en uso.

Advertencias

- No se permite que los niños se suban o tiren de este producto durante el uso para evitar lesiones personales causadas por un vuelco.
- Limpie este producto con un paño húmedo y un detergente neutro. No utilice productos químicos corrosivos.
- Mantenga este producto lejos de las fuentes de calor.

Algemene Richtlijnen

- Gelieve de handleiding na te lezen en het product zo te gebruiken.
- Gelieve de handleiding bij je houden, en bij verkoop mee te geven.
- Deze samenvatting bevat mogelijks niet alle variaties en stappen. Gelieve contact op te nemen indien u meer informatie of hulp nodig hebt.

Opmerkingen

- Gelieve het product in elkaar te steken volgens de stappen in de handleiding.
- Raak de scherpe kanten van de paal niet aan om letsel te voorkomen.
- Maak alle schroeven vast voor gebruik.
- Plaats het kledingsrek op een vlakke grond en verdeel de landig evenreding bij het ophangen van de kledij.
- De maximale statische laadcapaciteit van het product is 70 kg.
- Plaats het product op zijn plek in een droge ruimte wanneer u het niet gebruikt.

Waarschuwingen

- Kinderen zijn niet toegestaan om op het product te klikken of het te versleuren om persoonlijk letsel te voorkomen.
- Maak het product proper met een damp doekje of zacht wasmiddelen, gebruik geen bijtend schoonmaakmiddel.
- Houdt het product uit de buurt van warmte bronnen.

Allmänna riktlinjer

- Var god läs följande instruktioner noggrant och använd produkten därefter.
- Var god behåll den här bruksanvisningen och överlämna den när du överför produkten.
- Denna sammanfattning kanske inte innehåller alla detaljer i alla variationer och övervägda steg. Vänligen kontakta oss när ytterligare information och hjälp behövs.

Anteckningar

- Var god montera denna artikel strikt enligt varje steg i instruktionerna.
- Vidrör inte de vassa kanterna på stolpen för att undvika personsador.
- Dra åt alla skruvarna före användning.
- Placera klädstället på jämn grund och fördela lasten jämnt när du hänger upp kläder.
- Den maximala statiska lastkapaciteten för produkten är 70 kg.
- Lägg bort produkten och förvara den på en torr plats när den inte används.

Varningar

- Barn får inte klättra på eller släpa produkten för att undvika potentiell personskada orsakad av att produkten välter.
- Rengör produkten med fuktig trasa och mildt rengöringsmedel, använd inte frätande eller slipande rengöringsmedel.
- Håll produkten borta från brandkällor.

PL

Ogólne Porady







- Proszę uważnie przeczytać niniejsze instrukcje oraz odpowiednio używać produkt.
- Proszę przechowywać tą instrukcję oraz przekazać razem z produktem podczas transferu zmiany własności.
- Podsumowanie to może nie zawierać wszystkich detali każdej z wersji oraz uwzględnionych kroków. Proszę skontaktuj się z nami jeśli potrzebujesz więcej informacji albo pomocy.

Zapisy

- Proszę złożyć przedmiot ściśle według każdego kroku opisanego w tej instrukcji.
- Nie dotykać ostrych krawędzi słupków, aby uniknąć urazów.
- Dokręcić wszystkie śruby przed użyciem.
- Umieść wieszak ubraniowy na równym podłożu oraz równomiernie rozprowadź ciężar wieszając ubrania.
- Maks. nośność statyczna produktu wynosi 70 kg.
- Odlóż produkt i trzymaj go w suchym miejscu, kiedy nie jest on użytkowany.

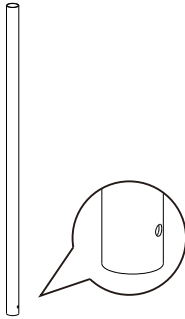
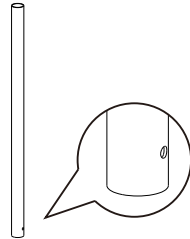
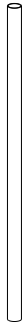
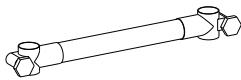
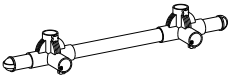
Ostrzeżenia

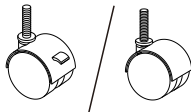
- Zabronione jest wspinanie się lub przeciąganie produktu przez dzieci tak, aby uniknąć potencjalnych urazów ciała wynikających z przewrócenia się produktu.
- Wyczyść produkt za pomocą wilgotnej ściereki lub delikatnego detergentu, nie używać korozyjnych lub ściernych środków czyszczących.
- Trzymać produkt z daleka od źródeł ognia.

<p>A × 2</p> 	<p>B × 4</p> 	<p>C × 2</p> 
<p>D × 2</p> 	<p>E × 2</p> 	<p>F × 2</p> 
<p>G × 2</p> 	<p>H × 1</p> 	<p>I × 2/× 2</p> 
		<p>J × 1</p> 

1

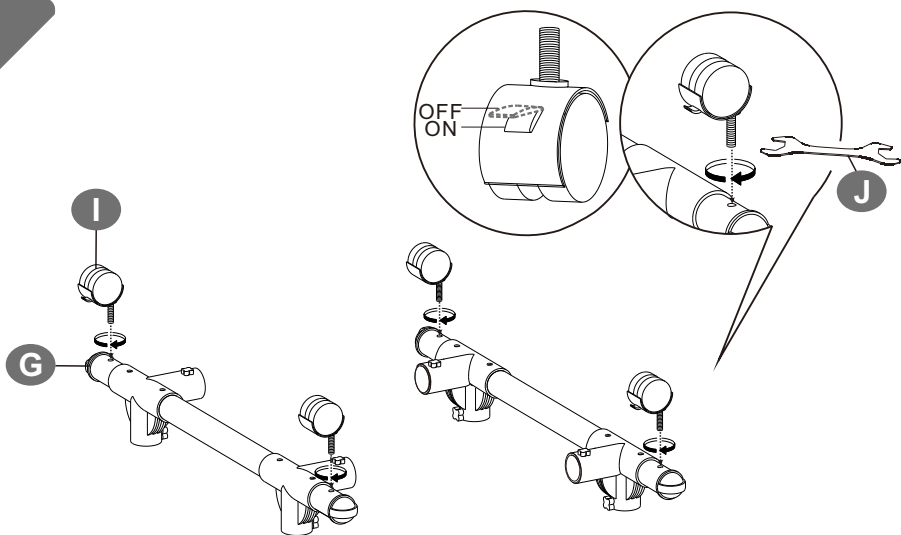

2

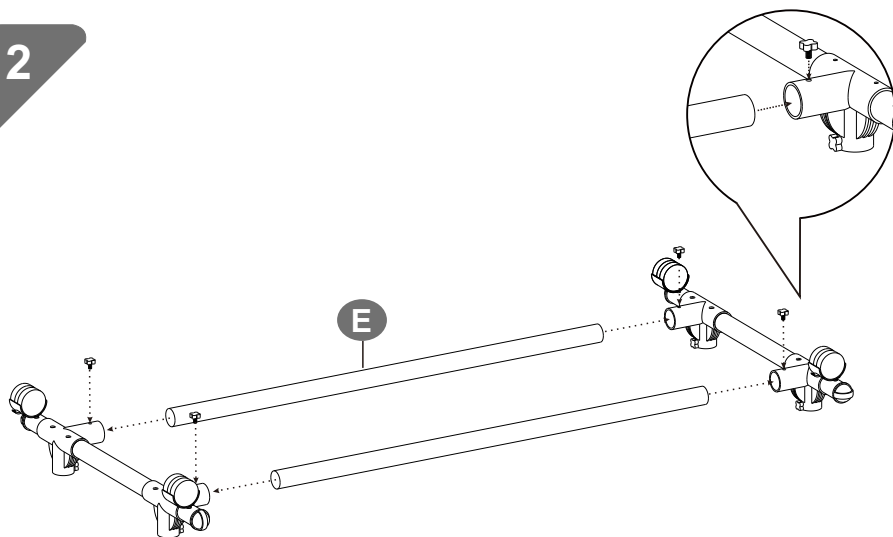

3

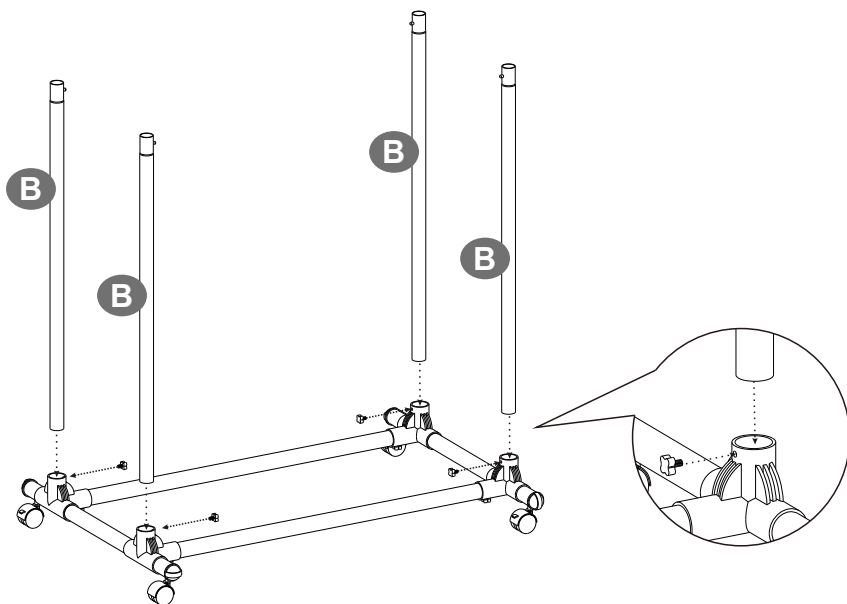

4

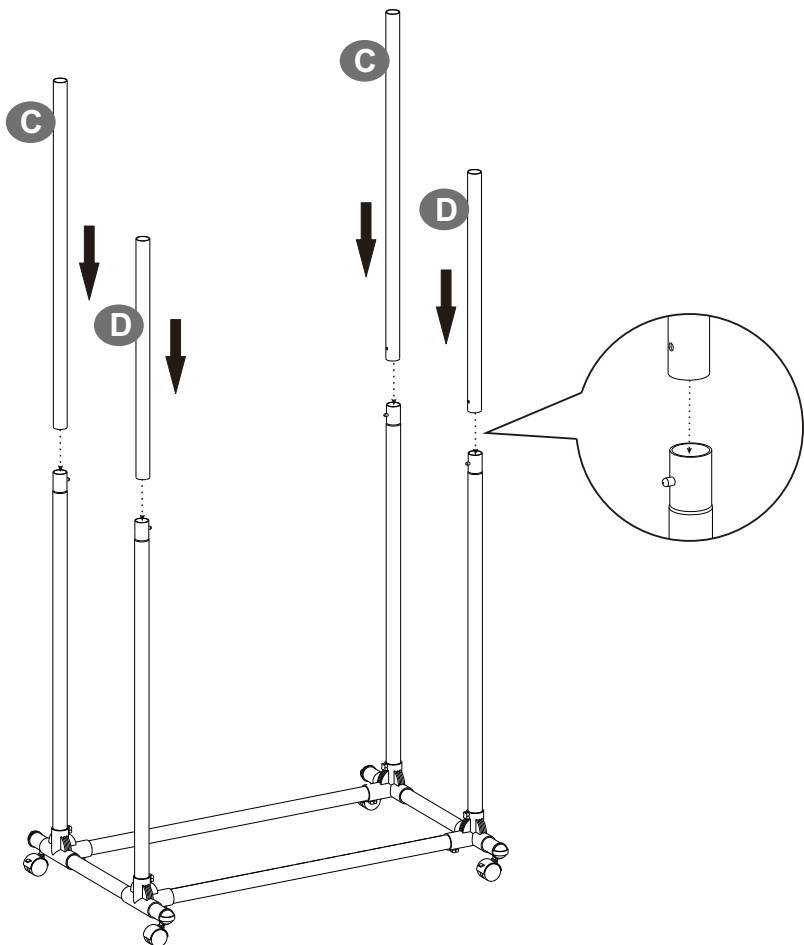

5

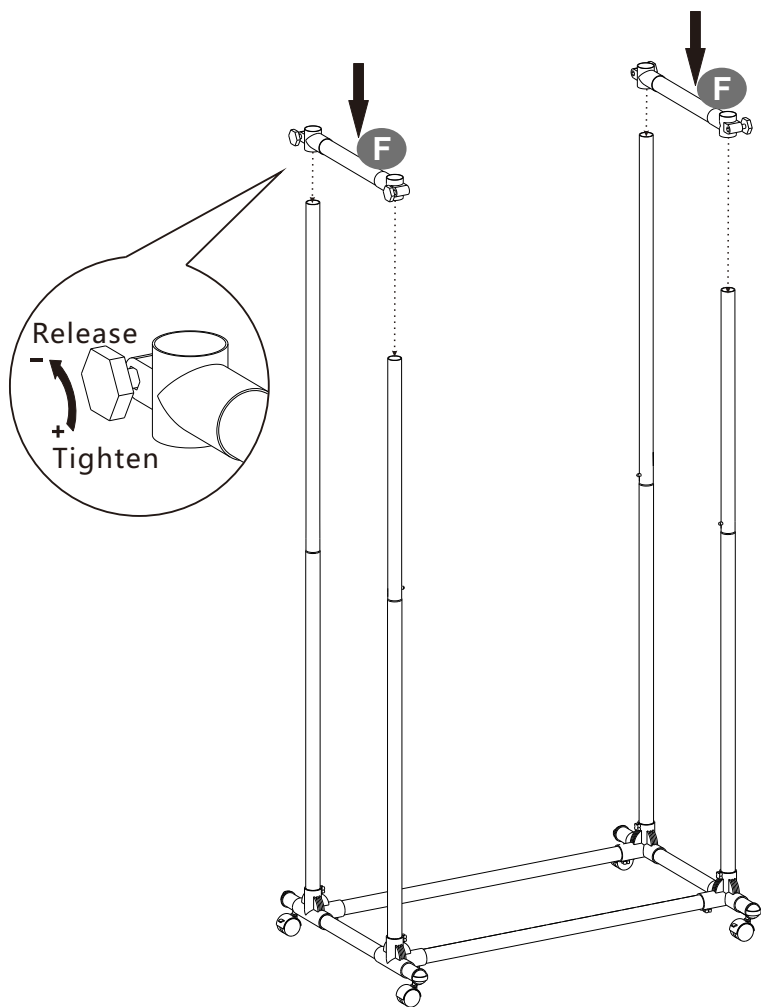

6

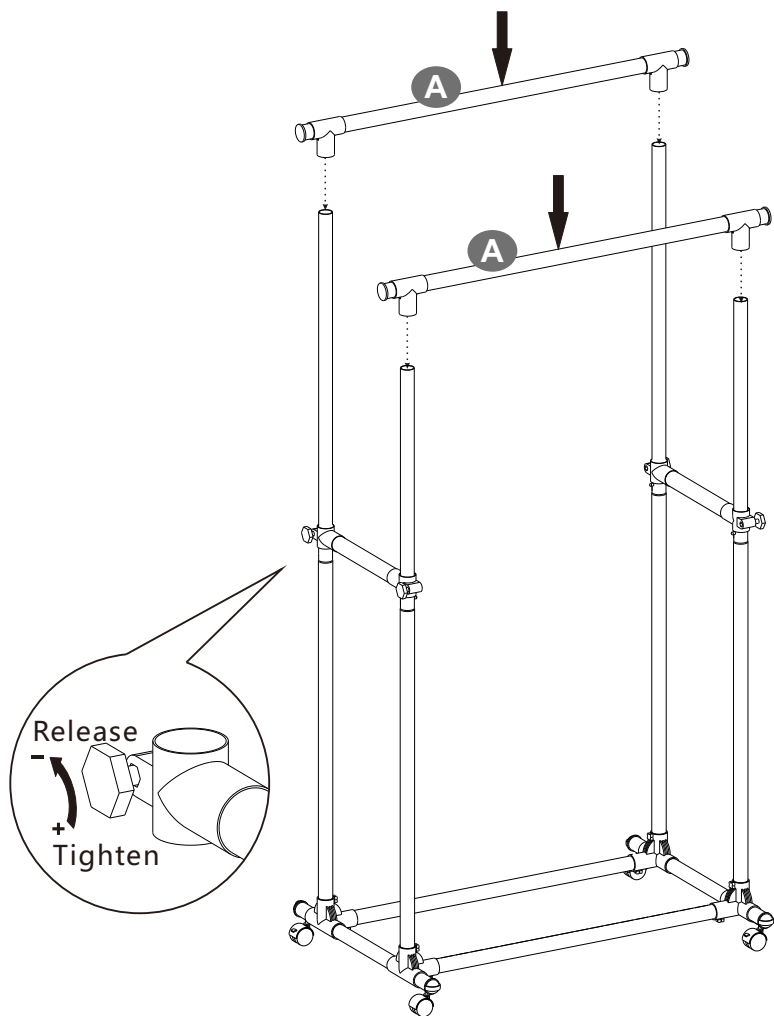

7

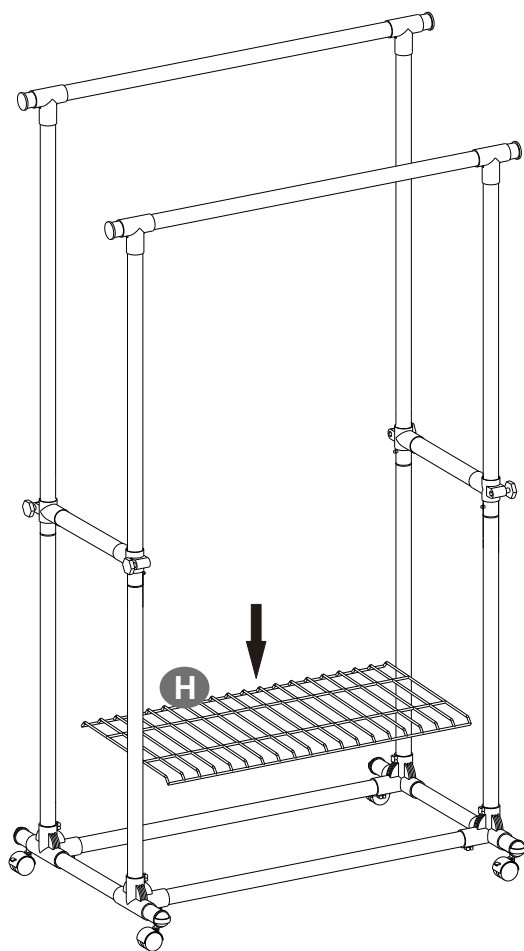

8

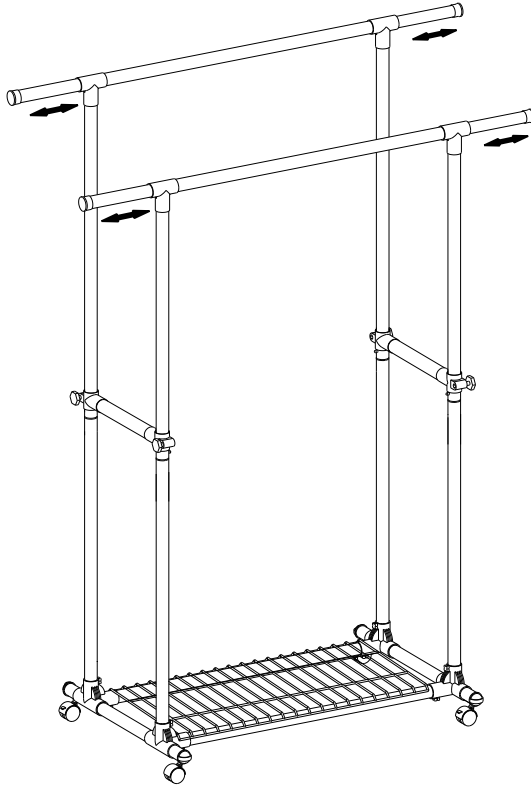

- EN** • Pull out the extended bar, turn anticlockwise to loosen, and turn clockwise to tighten. It is not suggested to pull out the bar to its fullest length.
- DE** • Wenn Sie die Kleiderstange ausziehen möchten, drehen Sie sie gegen den Uhrzeigersinn, um die Stange zu lösen. Drehen Sie sie anschließend im Uhrzeigersinn, um die Stange wieder festzuschrauben. Wir raten Ihnen davon ab, die Stange ganz herauszuziehen.
- FR** • Tirez sur la barre extensible, tournez dans le sens indirect pour la desserrer et dans le sens de rotation pour la serrer. Il n'est pas conseillé de l'étirer totalement.
- IT** • Estrarre la barra allungata, ruotarla in senso antiorario per allentarla e in senso orario per stringerla. Non si consiglia di estrarre la barra alla sua lunghezza massima.
- ES** • Saque la barra extendida, gírela en el sentido antihorario para aflojarla y gírela en el sentido horario para apretarla. No se recomienda tirar de la barra hasta su máxima longitud.