

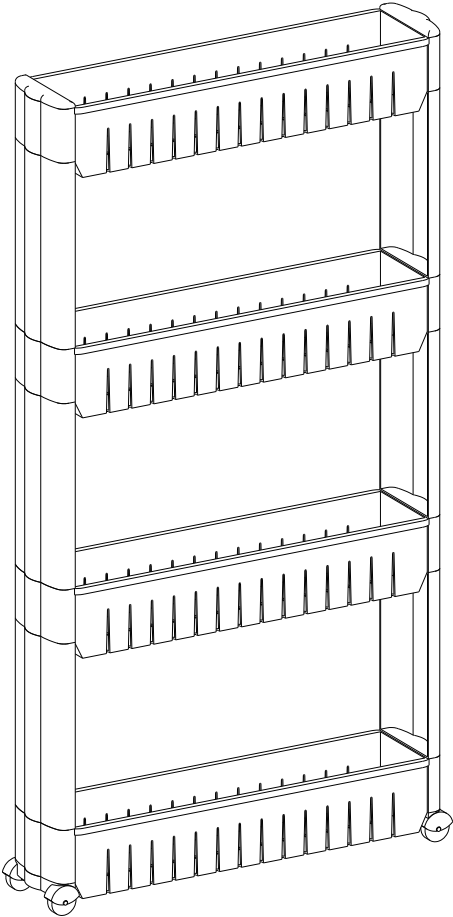

# KFR04



## General Guidelines

- ÿ Please read the following instruction carefully and use the product accordingly.
- ÿ Please keep this manual and hand it over when you transfer the product.
- ÿ This summary may not include every detail of all variations and considered steps. Please contact us when further information and help are needed.

## Notes

- ÿ Please assemble this product from the bottom to the top, and mount the wheels to the bottom shelf.
- ÿ Max. load capacity of each shelf is 11lbs (5kg); max. load capacity of the whole cart is 44lbs (20kg).
- ÿ To prevent toppling or damage, do not place overweight items on the product.
- ÿ Check the condition of the product regularly and do not hang heavy items on one side to avoid tipping over.
- ÿ Keep the product away from heat sources.

## Warnings

- ÿ Do not modify or remove the parts as it may damage the product's functionality.
- ÿ Keep children away from parts and accessories during assembly as it may be fatal if swallowed or inhaled.
- ÿ Keep children away from all packaging materials (film, plastic bag, etc.) as there may be choking hazards and other unforeseen risks.

## Einleitung

- ÿ Bitte lesen Sie die folgende Anleitung aufmerksam durch und verwenden Sie das Produkt sachgem??.
- ÿ Bewahren Sie diese Anleitung gut auf und h?ndigen Sie sie bei Weitergabe des Produkts an Dritte ebenfalls mit aus.
- ÿ Aus Gr?nden der ?bersicht k?nnen nicht alle Details zu allen Varianten und denkbaren Montagen beschrieben werden. Wenn Sie weitere Informationen und Hilfe ben?tigen, kontaktieren Sie uns bitte.

## Hinweise

- ÿ Bauen Sie das Produkt von unten nach oben auf, die untere Ablage kann direkt mit Rollen beim Stecken verbunden werden.
- ÿ Die max. Belastbarkeit jedes Fach betr?gt 5 kg, die Gesamtbelastbarkeit dieses Produktes betr?gt 20 kg.
- ÿ Stellen Sie sicher, dass das Produkt nicht ?berlastet wird, um ein Umkippen oder Besch?digungen des Produkts zu vermeiden.
- ÿ Pr?fen Sie regelm??ig den Zustand/die Vollst?ndigkeit des Produkts und stellen Sie nicht alle schweren Gegenst?nde auf nur eine Seite, um ein Umkippen zu vermeiden.
- ÿ Das Produkt soll vor Hitzequellen gesch?tzt werden, um Besch?digungen zu vermeiden.

## Warnhinweise

- ÿ Das Fehlen eines Einzelteiles und die Veränderung des Produktes beeinträchtigen die Funktionen und Sicherheit des Produktes. Ändern Sie das Produkt NICHT, oder benutzen Sie bitte ALLE Einzelteile.
- ÿ Halten Sie Kinder während der Montage vom Arbeitsbereich fern. Die Zubehörteile dürfen nicht in die Händen von Kleinkindern kommen, sie können beim Verschlucken oder Inhalieren lebensgefährlich sein.
- ÿ Verwahren Sie Verpackungsteile (Folien, Plastikbeutel, Styropor, usw.) nur an Orten auf, die Kindern insbesondere Säuglingen nicht zugänglich sind! Da Verpackungsteile oft nicht erkennbare Gefahren bergen (z. B. Erstickungsgefahr).

---

**FR**

---

## Introduction

- ÿ Lisez attentivement ces instructions et utilisez votre produit d'après ce mode d'emploi.
- ÿ Conservez ces instructions. Si vous souhaitez offrir ce produit à un tiers, joignez obligatoirement ce mode d'emploi.
- ÿ Pour des raisons de clarté, les détails concernant chaque variante ou montage envisageable ne peuvent être tous décrits. Si vous souhaitez obtenir plus d'informations ou si vous rencontrez certains problèmes non traités de manière détaillée dans ces instructions, veuillez nous contacter.

## Notes

- ÿ Effectuez l'assemblage du bas vers le haut, les roulettes peuvent être insérées dans les rainures prévues.
- ÿ La charge maximale de chaque étage est de 5 kg, la charge maximale de l'ensemble du produit est de 20 kg.
- ÿ Ce produit n'est pas conçu pour ranger des objets très lourds. Veuillez ne pas dépasser sa charge limite pour éviter le risque de renversement et les dommages matériels.
- ÿ Vérifiez régulièrement l'état d'usure du produit. Équilibrez la charge sur l'ensemble du produit pour éviter le risque de renversement.
- ÿ Pour éviter les endommagements matériels, éloignez le produit de toute source de chaleur.

## Avvertissements

- ÿ Tous les accessoires sont indispensables à la stabilité et à l'équilibre du produit. Remplacez les pièces défectueuses. Ne pas modifier ni enlever les accessoires.
- ÿ Tenez les enfants à l'écart de la zone de travail lors du montage. Le colis comporte un grand nombre de vis et autres petites pièces. Ces dernières peuvent présenter un danger mortel en cas d'ingestion ou d'inhalation.
- ÿ Entrez les emballages (films plastiques, sachets plastiques, polystyrène, etc.) uniquement dans des endroits inaccessibles aux enfants, tout particulièrement aux nourrissons! Les éléments d'emballage n'étaient pas toujours perçus comme pouvant présenter un danger potentiel (par ex. le danger d'étouffement).

---

**IT**

---

## Linee guida generali

- ÿ Si prega di leggere attentamente le seguenti istruzioni e usare il prodotto in modo opportuno.
- ÿ Si prega di conservare questo manuale e consegnarlo quando il prodotto cambia proprietario.
- ÿ Questo riassunto potrebbe non includere ogni dettaglio di tutte le variazioni e le fasi considerate. Contattaci se hai bisogno di ulteriori informazioni e assistenza.

## Note

- ÿ Si prega di assemblare il prodotto dal basso verso l'alto, e inserire le rotelle nel ripiano inferiore.
- ÿ La capacità di carico massima di ciascun ripiano è di 5kg; la capacità di carico massima per l'intero carrello è di 20kg.
- ÿ Per evitare danni e ribaltamenti, non riporre oggetti troppo pesanti.
- ÿ Controllare periodicamente il prodotto, e non appendere oggetti pesanti a un lato per evitare il ribaltamento.
- ÿ Tenere il prodotto lontano da fonti di calore.

## Avvertenze

- ÿ Non modificare o rimuovere le parti, potrebbe influire sulle funzionalità del prodotto.
- ÿ Tenere i bambini lontani dalle parti e dagli accessori durante l'assemblaggio, l'ingerimento o l'inalamento potrebbero essere fatali.
- ÿ Tenere i bambini lontani dai materiali di imballaggio (pellicole, borse di plastica, ecc.), in quanto potrebbero rappresentare un rischio di soffocamento o altre lesioni.



## Acerca del manual

- ÿ Por favor, lea detenidamente las instrucciones y respete los debidos usos del producto.
- ÿ Por favor, conserve bien este manual y en caso de cesión, no olvide entregarlo junto al producto.
- ÿ No es posible que presente todos los detalles y los pasos de montaje en las instrucciones. Si necesita ayuda o información adicional, póngase en contacto con nosotros.

## Notas

- ÿ Por favor, monte el producto de abajo hacia arriba e inserte las ruedas en el estante inferior.
- ÿ Cada estante puede soportar hasta 5 kg, el producto total puede soportar hasta 20 kg.
- ÿ No coloque los objetos demasiado pesados para evitar se vuelque o se dañe.
- ÿ Examine el producto regularmente. No coloque los objetos demasiado pesados en un lado para evitar que se vuelque.
- ÿ Mantenga el producto alejado de las fuentes de calor, de lo contrario, el producto se dañará.

## Advertencias

- No modifique el marco de las piezas ni retire las piezas, de lo contrario, podrá dañar la funcionalidad del producto.
- Durante la instalación, mantenga a los niños alejados de la zona de trabajo, porque el producto contiene muchos accesorios pequeños, si los tragan o los inhalan podrá ser fatal.
- Guarde el embalaje (membranas, bolsas de plástico, placas de espuma, etc) fuera del alcance de los niños, sobre todo los bebés, para evitar peligros impredecibles (por ejemplo, el riesgo de asfixia).

A

× 6

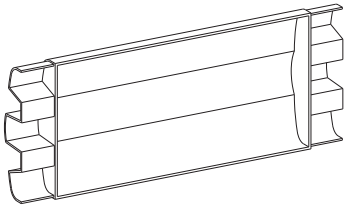

B

× 4

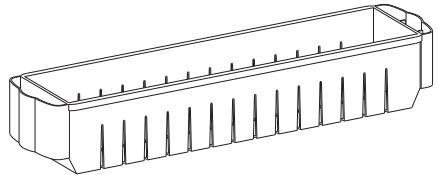

C

× 2

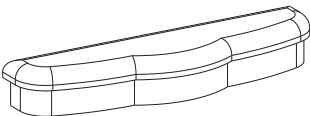

D

× 2

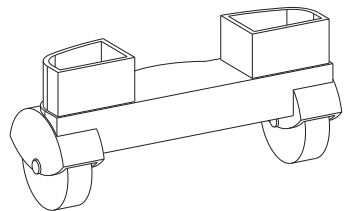

1

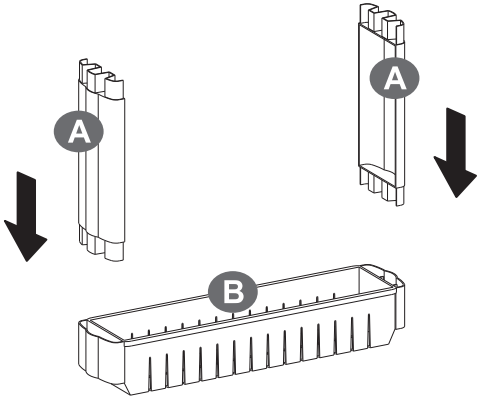

2

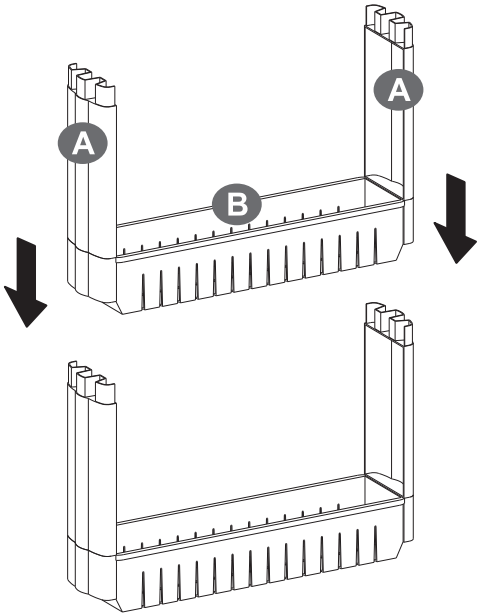

3

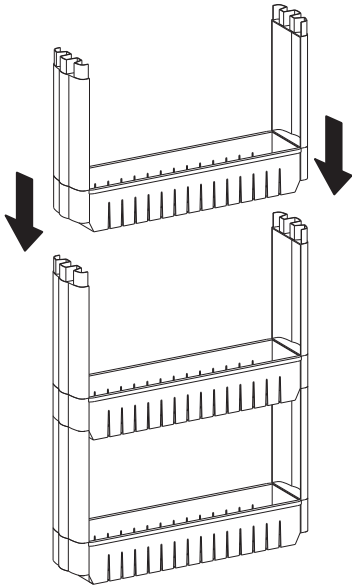

4

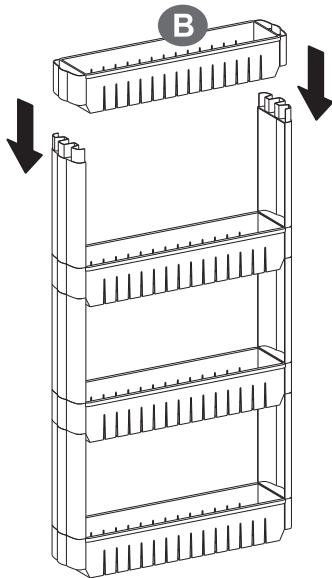



5

