

SONGMICS®

GLT36 | Aluminum Ladder
Klappleiter

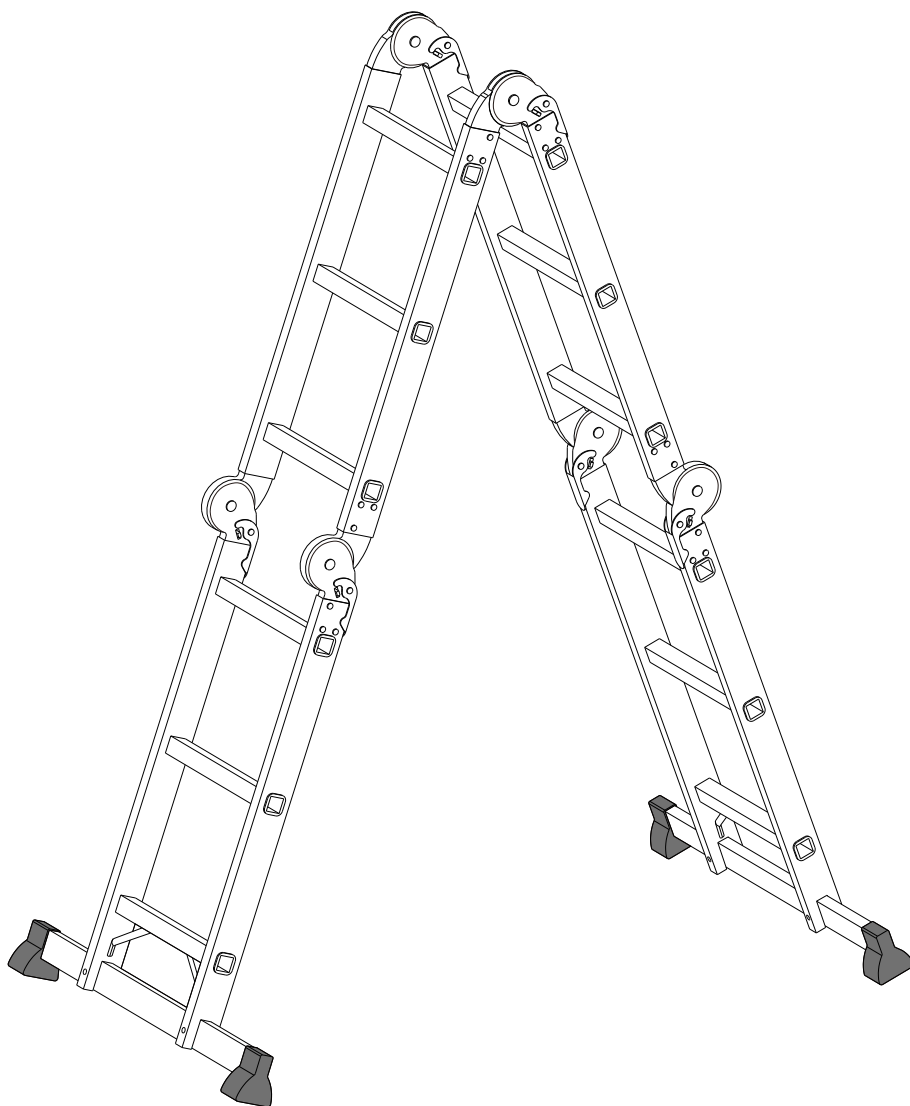

104226S

A × 1

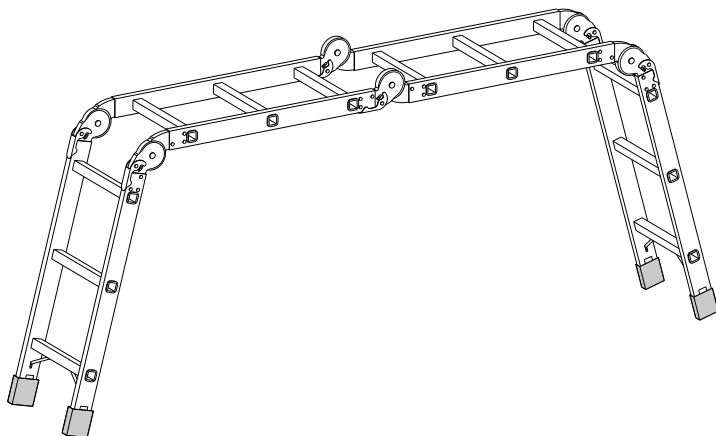

B × 2

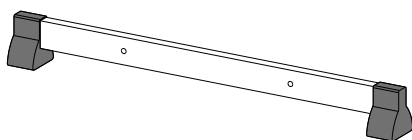

C × 1

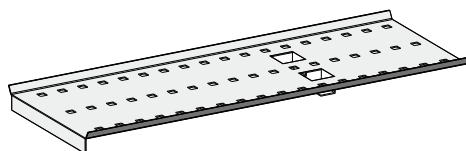

D × 1

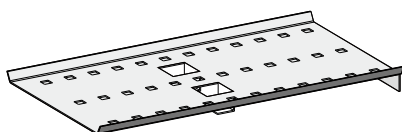

E 4+1

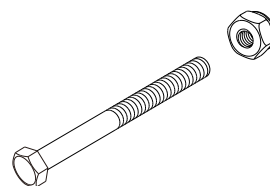

M8 × 70 mm

1

- EN** Assembly: Before use - Install the stabilizer bar
- DE** Montage: Vor der Benutzung - Bodentraverse anbringen
- FR** Montage: Avant utilisation - Assemblage du barreau antidérapant
- IT** Assemblaggio: Prima dell'uso - Montare la barra stabilizzante
- ES** Montaje: Antes del uso - Montaje de las barras estabilizadoras

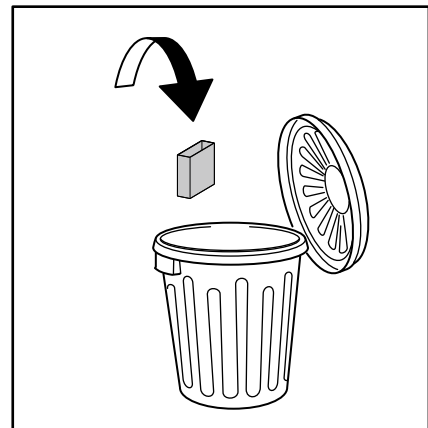
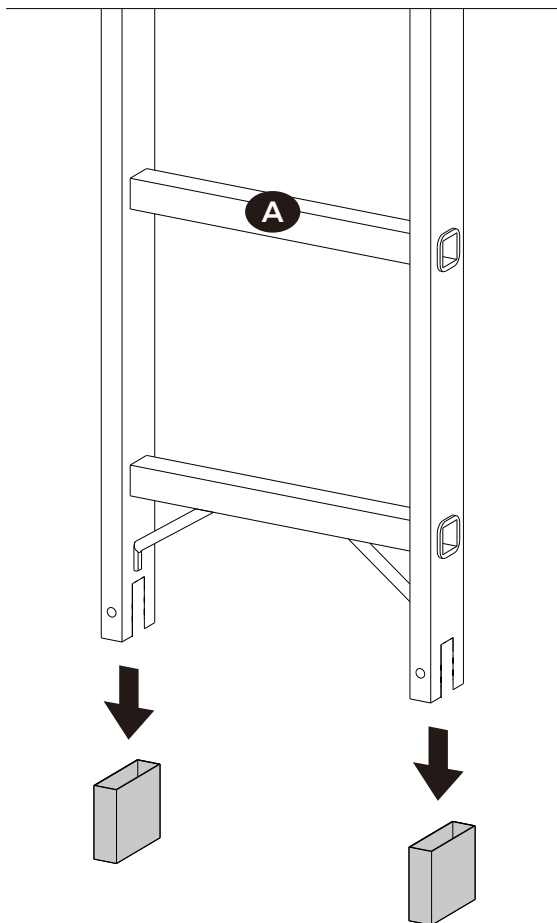

2

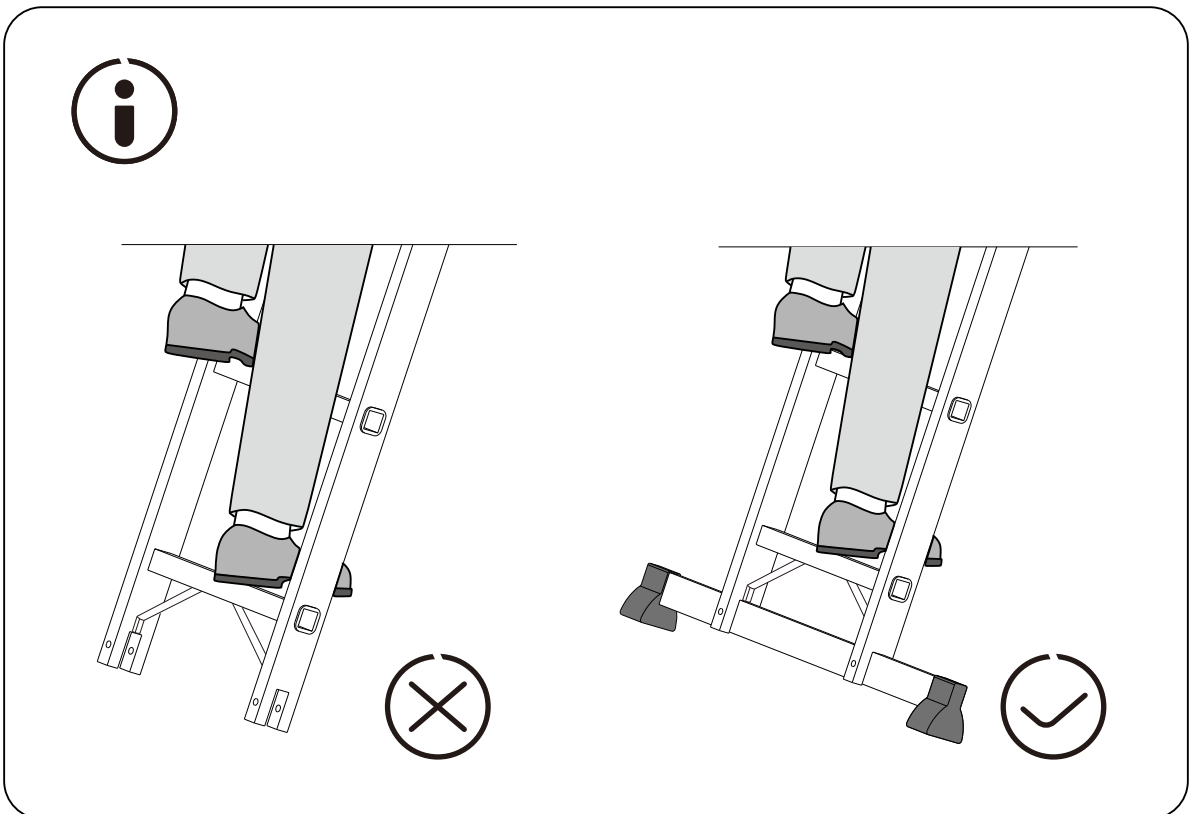
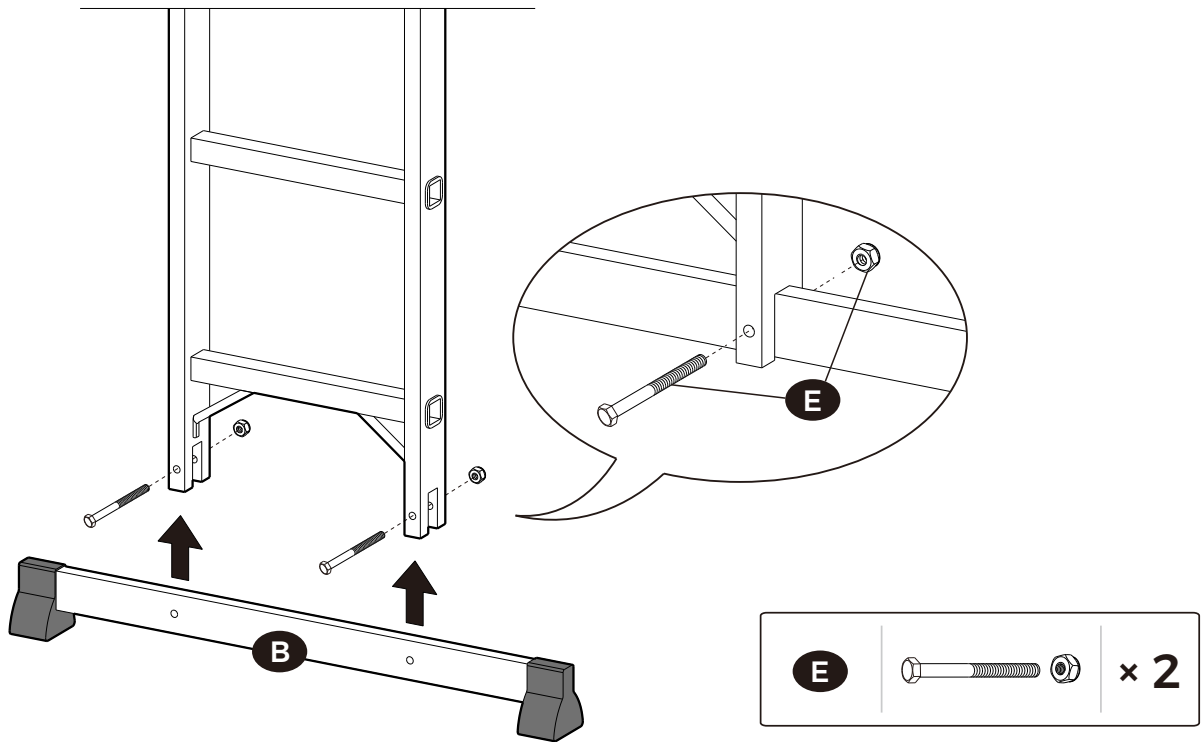

- EN** Locking Hinge Mechanism
- DE** Nutzung des Gelenk-/Verschlussmechanismus
- FR** Dispositif de verrouillage des articulation
- IT** Meccanismo di bloccaggio dei Cardani
- ES** Mecanismo de bloqueo

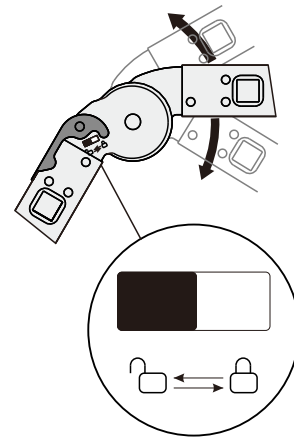
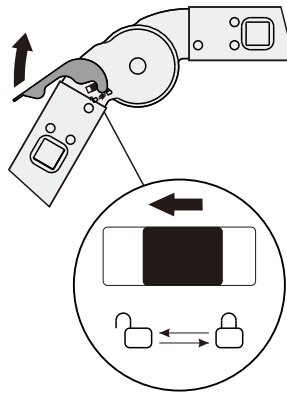
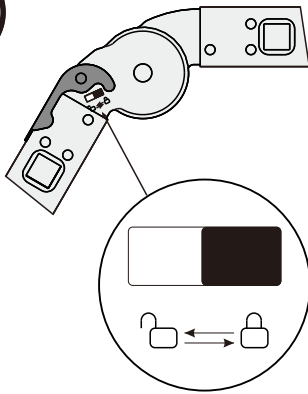

 = LOCKED/VERRIEGELT/VERROUILLÉ/BLOCCATO/BLOCCATO

 = NOT LOCKED/NICHT VERRIEGELT/NON VERROUILLÉ/NON BLOCCATO/DESBLOQUEADO

- EN** Always make sure all hinges on the ladder are in the locked position before using.
- DE** Gehen Sie sicher, dass alle Gelenke in der verriegelten Position sind, bevor Sie die Leiter benutzen.
- FR** Avant toute utilisation de l'échelle, vérifiez que toutes les articulations sont verrouillées.
- IT** Assicurarsi che tutti i cardini della scala siano bloccati prima dell'uso.
- ES** Confirme que todas las bisagras estén en la posición de bloqueo antes de comenzar a usar la escalera.

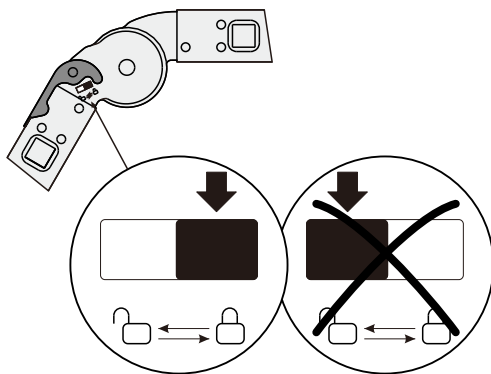

EN Warning: The hinges may audibly seem to 'click' into position, but always visually check that the indicator shows the hinge to be fully locked.

DE Warnung: Vertrauen Sie nicht nur dem hörbaren „Klick“ beim Einrasten der Gelenke, sondern achten Sie immer darauf, dass der Sicherheitsstift auf geschlossener Position steht.

FR Attention: Le dispositif de verrouillage des articulation s'enclenche de manière audible. Cependant il est impératif de vérifier visuellement son bon fonctionnement. Toutes les articulations doivent être bien verrouillées avant l'utilisation de l'échelle.

IT Attenzione: Tutti i cardini producono un 'click' udibile quando vengono spostati in questa posizione, ma raccomandiamo di controllare visualmente che l'indicatore mostri il blocco del cardine.

ES Atención: Posiblemente dan un click audible en su posición las bisagras, pero siempre hay que verificar visualmente que el pasador de seguridad esté completamente bloqueado.

- EN Scaffold Positions
- DE Gerüstplatten anbringen
- FR Installation des plaques métalliques
- IT Posizioni del ponteggio
- ES Posiciones de andamios

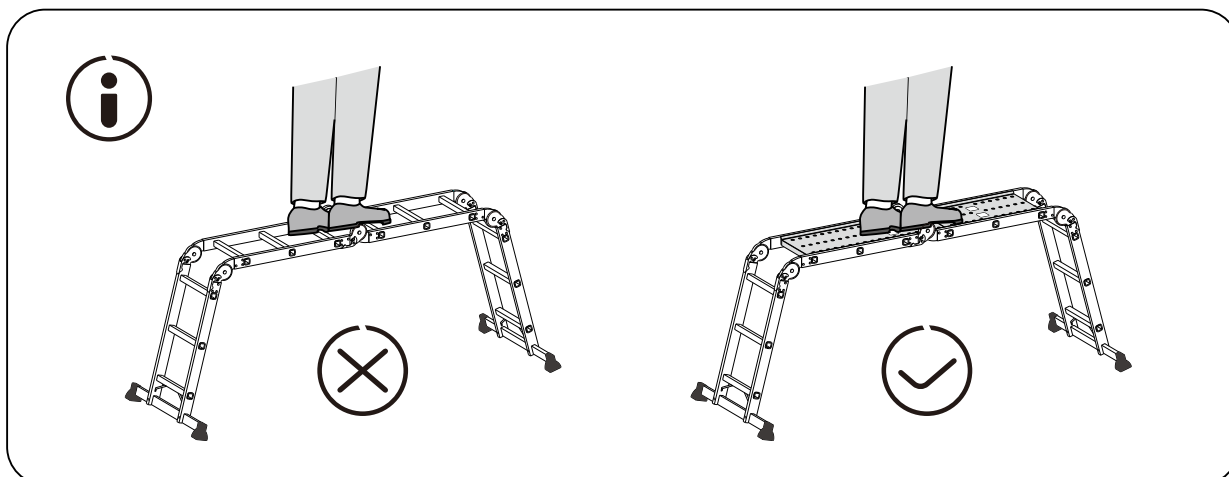
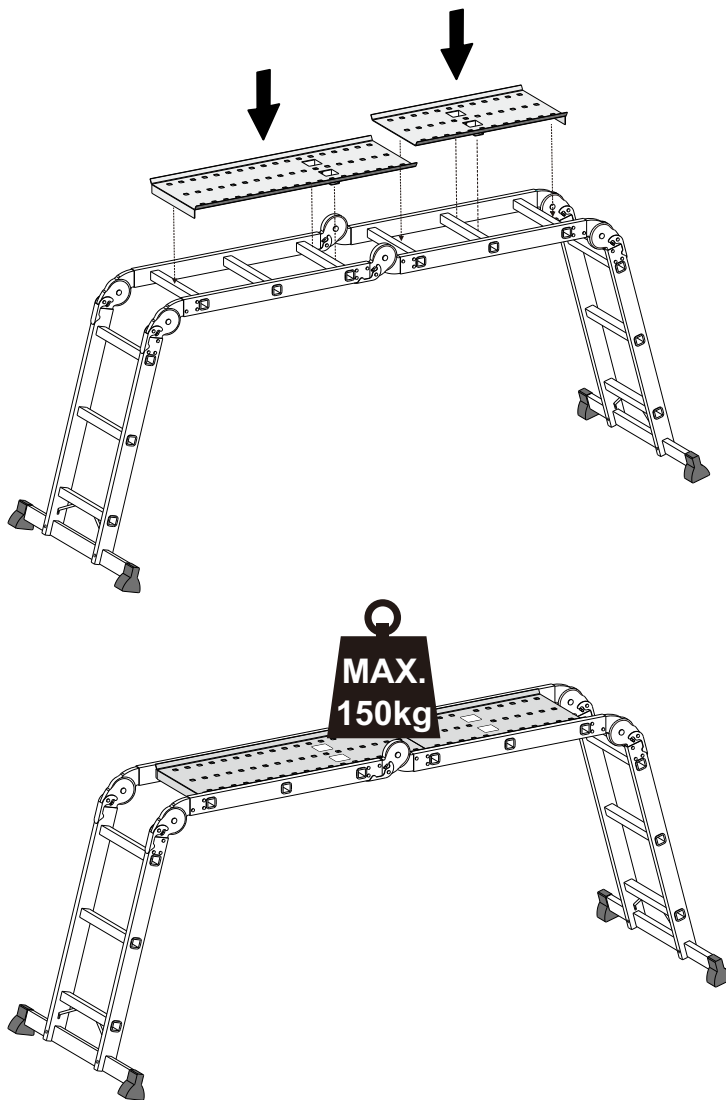

- EN** Ladder Positions
- DE** Mehrzweckpositionen
- FR** Fonctions de l'échelle transformable
- IT** Posizioni della Scala
- ES** Funciones

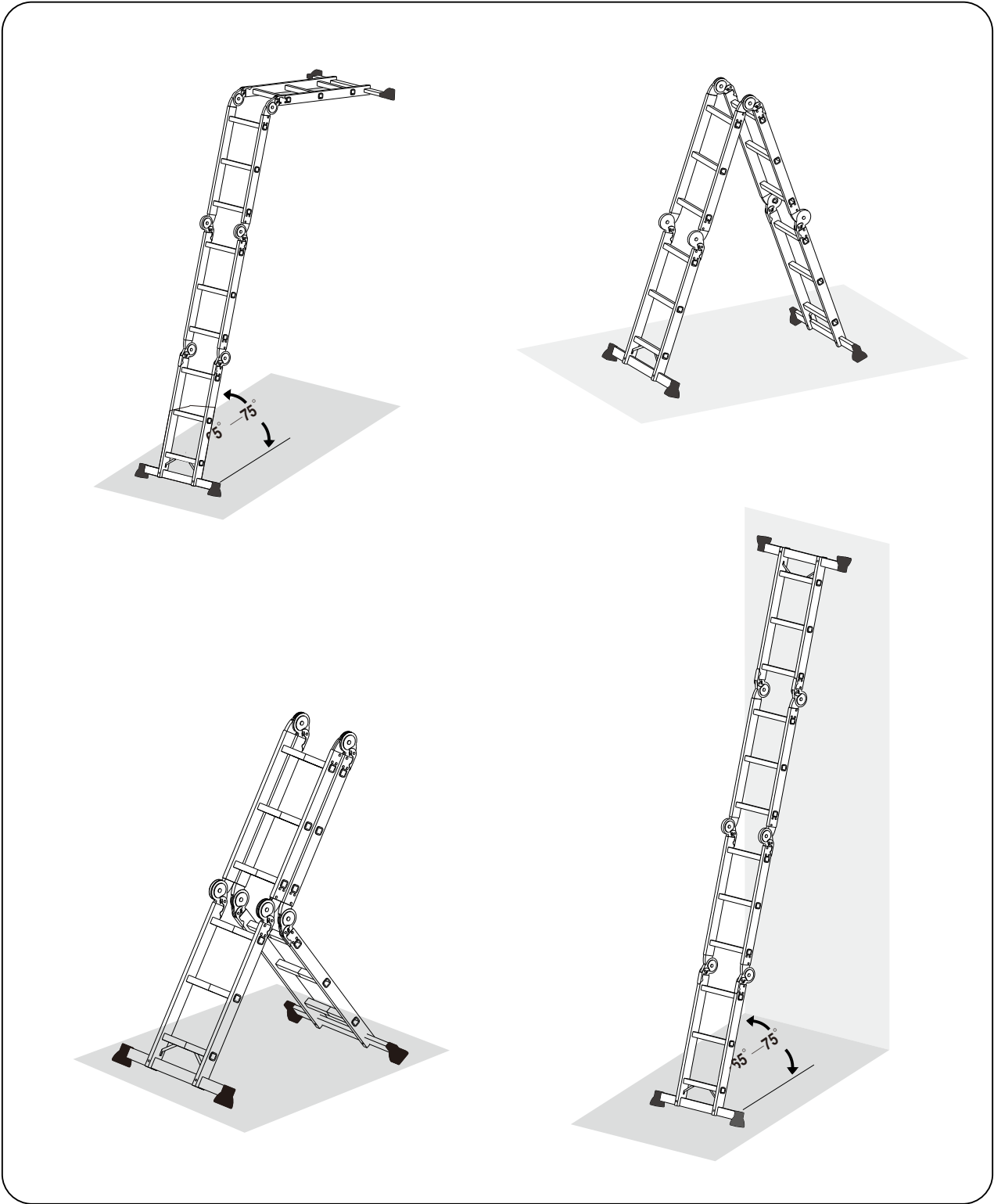

- EN** Symbols and Their Meanings: All actions pictured with an X designate improper use!
- DE** Symbole und ihre Bedeutungen: Alle mit einem Kreuz markierten Abbildungen kennzeichnen einen unsachgemäßen Gebrauch!
- FR** Explication des pictogrammes: Les figures avec un croix représentent des actions interdites!
- IT** Simboli e significati: Tutte le azioni illustrate con una X indicano un uso improprio!
- ES** Símbolo y sentido: Las maneras marcadas con cruz que se muestran en los dibujos son incorrectas.

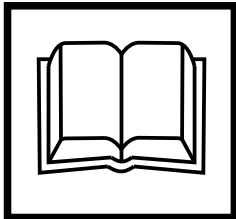

- EN** Read instructions before use
- DE** Vor der Benutzung die Anleitung lesen
- FR** Lisez la notice avant utilisation de l'échelle
- IT** Leggere le istruzioni prima dell'uso
- ES** Lea detenidamente las instrucciones antes del uso

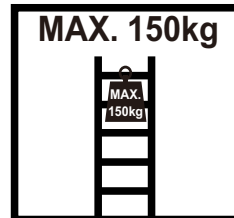

- EN** Maximum load capacity: 150 kg
- DE** Maximale Belastung: 150 kg
- FR** Charge utile maximale: 150 kg
- IT** Capacità di carico massima: 150 kg
- ES** Carga máxima: 150 kg

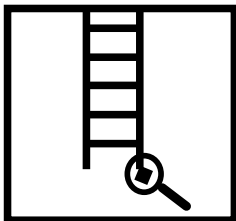

- EN** Check ends before use
- DE** Vor der Benutzung Leiterfüße überprüfen
- FR** Contrôlez les pieds de l'échelle avant utilisation
- IT** Controllare le estremità prima dell'uso
- ES** Examine cuidadosamente los pies antes de empezar a utilizar la escalera



- EN** Use on a level surface
- DE** Aufstellung auf ebenem Untergrund
- FR** Dressez sur une surface plane
- IT** Usare il prodotto su una superficie piana
- ES** Coloque la escalera verticalmente sobre una superficie estable y nivelada

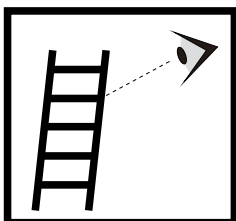

- EN** Visually inspect ladder before use
- DE** Sichtprüfung der Leiter vor der Benutzung
- FR** Contrôlez visuellement l'échelle avant utilisation.
- IT** Controllare visualmente la scala prima dell'uso.
- ES** Hay que verificar la escalera visualmente antes del uso

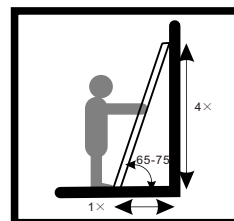

- EN** Correct positioning angle
- DE** Richtiger Aufstellwinkel
- FR** Respectez un angle de dressage conforme aux recommandations
- IT** Angolo di posizionamento corretto
- ES** Ángulo de apoyo correcto

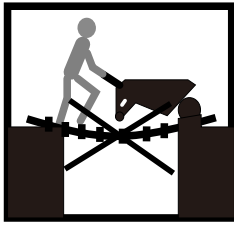

- EN** Wheelbarrows are not allowed to be used on the scaffold ladder
- DE** Keinen Wagen auf das Gerüst schieben
- FR** N'utilisez pas les chariots, ni les diables à roulettes sur la plate-forme de travail de l'échelle.
- IT** Non è permesso usare carriole sul ponteggio in queste posizioni
- ES** No empuje una carretilla sobre los tablonos de andamios

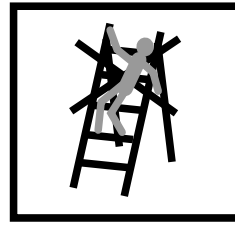

- EN** Do not climb up or down with your back to the ladder
- DE** Nicht mit dem Rücken zur Leiter aufsteigen oder absteigen
- FR** Montez et descendez face à l'échelle
- IT** Non salire o scendere la scala con la schiena rivolta verso i pioli
- ES** El ascenso y descenso siempre deben ser frente a ella en la utilización de una escalera

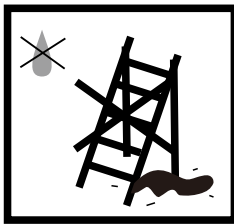

- EN** Do not use this ladder when liquid is present on the floor
- DE** Nicht benutzen bei Verunreinigungen wie Wasser auf dem Boden
- FR** Assurez-vous que le sol est exempt de souillures
- IT** Non utilizzare la scala su superfici bagnate
- ES** No permita utilizarla sobre el suelo que contiene líquidos

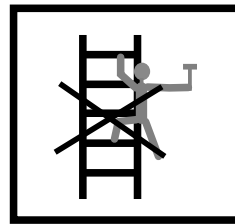

- EN** Do not lean over from the ladder
- DE** Seitliches Hinauslehnen vermeiden
- FR** Ne vous penchez pas sur le côté
- IT** Non sporgersi dalla scala
- ES** No se debe inclinar lateralmente hacia un lado para efectuar un trabajo

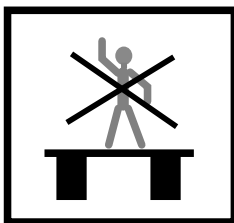

- EN** Do not attempt to use this unit as a bridge
- DE** Die Leiter nicht als Brücke benutzen
- FR** N'utilisez pas l'échelle comme pont
- IT** Non provare ad usare l'unità come ponte
- ES** No se deben utilizar en posición horizontal para servir de puentes, pasarelas o plataformas

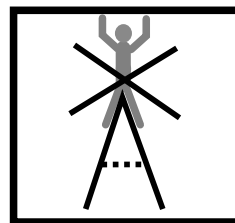

- EN** Do not straddle the ladder
- DE** Die Leiter nicht mit gespreizten Beinen benutzen
- FR** Ne vous tenez pas debout au sommet de l'échelle
- IT** Non mettersi a cavallo della scala
- ES** Nunca se pare a horcajadas sobre la escalera

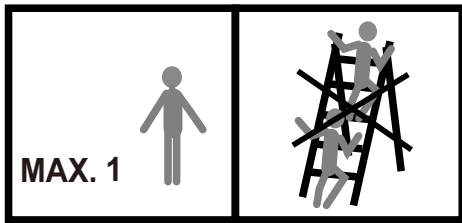

- EN** Only one person is allowed to use at a time
- DE** Maximal eine Person darf gleichzeitig die Leiter benutzen
- FR** Un seul utilisateur à la fois
- IT** Utilizzare la scala una persona alla volta
- ES** No permita que mucha gente se encuentre en la escalera, sólo permite que una persona esté encima de la escalera

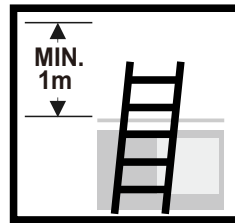

- EN** The top end of ladder must extend 1 meter over the wall
- DE** Die Leiter sollte mindestens einen Meter über dem Anlegepunkt überstehen
- FR** Déploiement de l'échelle au-delà du point à attendre
- IT** La cima della scala deve superare la parete di almeno 1 metro
- ES** La escalera debe sobrepasar al menos en 1 m el punto de apoyo superior

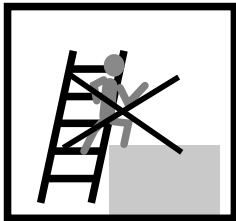

- EN** Do not dismount from the side of the ladder
- DE** Steigen Sie nicht sichtlich von der Leiter auf eine andere Oberfläche
- FR** Ne descendez pas par le côté d'une échelle
- IT** Non scendere dalla scala dal lato
- ES** Está prohibido que uno suba en un lugar por un lado de la escalera

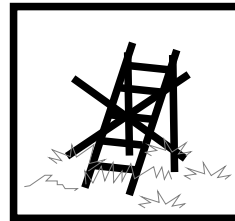

- EN** Do not use the ladder on soft or unstable ground
- DE** Keine Aufstellung auf unfestem Untergrund
- FR** Dressez sur une surface solide
- IT** Non usare la scala su terreni soffici o instabili
- ES** No coloque verticalmente la escalera en el suelo suave

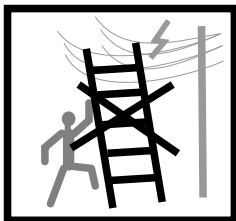

- EN** Be careful when moving the ladder close to power cables to avoid potentially fatal electric shock
- DE** Beim Transport der Leiter auf Gefährdung durch Stromleitungen achten
- FR** Faites attention aux risques électriques lors du déplacement de l'échelle
- IT** Fare attenzione a spostare la scala in presenza di cavi elettrici per evitare eventuali scosse elettriche potenzialmente fatali
- ES** Al transportar la escalera, tenga cuidado con las lesiones causadas por cables

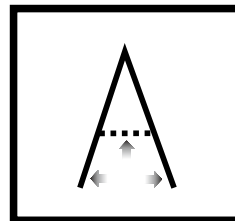

- EN** Please check and make sure the ladder is fully open before use
- DE** Klappen Sie die Leiter vor der Benutzung vollständig auf
- FR** Avant l'utilisation, vérifiez que les montants de l'échelle sont bien écartés jusqu'à ce que les cordes soit tendues
- IT** Assicurarsi che la scala sia completamente aperta prima dell'uso
- ES** Confirme que la escalera esté abierta completamente antes del uso

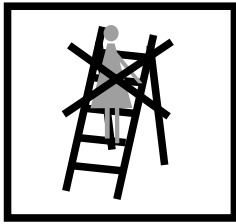

- EN** Do not wear baggy clothing which may become caught on the ladder
- DE** Tragen Sie keine Kleidungsstücke, welche sich an den Sprossen verfangen könnten, wenn Sie die Leiter benutzen.
- FR** Ne portez pas des vêtements flottants lorsque vous montez sur l'échelle
- IT** Non indossare vestiti larghi che potrebbero impigliarsi nella scala.
- ES** Está prohibido llevarse las prendas largas para evitar la inconveniencia durante el uso

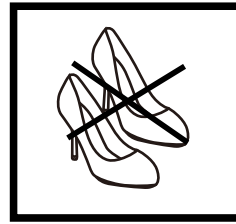

- EN** Do not wear high heels, sandals, or slippers when using this ladder
- DE** Keine High Heels, Sandalen oder Hausschuhe bei der Benutzung der Leiter tragen
- FR** Ne portez pas des chaussures à talon, ni des pantoufles lorsque vous montez sur l'échelle
- IT** Non indossare scarpe con i tacchi, sandali o ciabatte per usare la scala
- ES** No debe utilizar la escalera llevándose los zapatos de tacón alto y chancletas

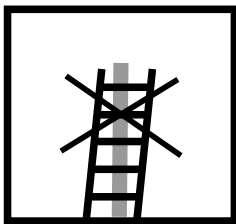

- EN** Make sure that top end of the ladder is correctly positioned
- DE** Auf richtiges Anlegen des oberen Leiterendes achten
- FR** Assurez-vous que la partie supérieure de l'échelle est correctement positionnée
- IT** Assicurarsi che la cima della scala sia posizionata in modo corretto
- ES** Tenga cuidado con el apoyo correcto del extremo superior de la escalera



General Guidelines



Please read the following instruction carefully and use the product accordingly.

Please keep this manual and hand it over when you transfer the product.

This summary may not include every detail of all variations and considered steps. Please contact us when further information and help are needed.

Notes



1.1 Before Use

Use the ladder only when you are in a healthy physical condition. Using the product when pregnant, under medicine treatment, or when using alcohol or drugs may cause danger to the user and other people.

Please check and make sure the ladder is in proper condition and safe to use before every use.

Periodically check the condition of ladder to ensure safe use.

Never use the ladder if it has become damaged.

Contaminants on the ladder (such as wet paints, oils & lubricants, snow, etc.) must be removed before use.

1.2 Placing the Ladder

Ladder must be placed on a flat and solid ground.

Please keep the ladder out of the reach of children.

When leaning the ladder against a vertical surface, please adjust the ladder to form an angle between 65°~75° with the ground; and make sure hinges are locked.

When leaning the ladder against a vertical surface, please make sure the surface is solid and will not deform.

When using as a stepladder, please make sure both feet are fully open and hinges are locked.

When using ladder as a scaffold, scaffolding plates must be securely placed and hinges must be locked.

Please be careful when positioning or moving the ladder to avoid hitting other people, animals and any object around you.

Do not move the ladder when a person is using it.

1.3 Use of the Ladder

Metal conducts electricity; never use this ladder near an electrical current.

Please do not use the ladder outdoors if in unfavourable weather conditions.

Stabilizer bars must be properly and securely fitted before use.

Maximum weight capacity for this ladder is 150 kg, which includes the weight of user, tools and materials.

Do not stand on or above the third rung from the top when ladder is leaning against a vertical surface.

Do not stand on or above the second rung from the top when using as a stepladder.

Do not use in front of unlocked doors.

Do not jump or move abruptly when on the ladder.

Keep children away from the ladder.

Always wear non-slip shoes that fit properly when using the ladder.

Do not wear baggy clothing which may become caught on the ladder.

Warning: Children are not allowed to use this ladder.

Maintenance and Storage



Please store the unit in a clean and dry environment.

Do not place items on the ladder.

Periodically check and maintain the ladder, especially when not in use for a long time.

Do not allow lubricant to come in contact with rungs or side rail while lubricating the joints.

DE

Einleitung



Bitte lesen Sie die folgende Anleitung aufmerksam durch und verwenden Sie das Produkt sachgemäß.

Bewahren Sie diese Anleitung gut auf und händigen Sie sie bei Weitergabe des Produkts an Dritte ebenfalls mit aus.

Aus Gründen der Übersicht können nicht alle Details zu allen Varianten und denkbaren Montagen beschrieben werden. Wenn Sie weitere Informationen und Hilfe benötigen, kontaktieren Sie uns bitte.

Pflege und Lagerung



Bewahren Sie die Leiter an einem trockenen und sauberen Ort auf.

Verstauen Sie keine Gegenstände auf der Leiter.

Überprüfen und pflegen Sie die Leiter regelmäßig, insbesondere nach einem längeren Nichtgebrauch.

Wenn Sie die Gelenke der Leiter ölen, sollten die Sprossen und Standbeine nicht in Kontakt mit dem Schmiermittel kommen.

Hinweise



1.1 Vor der Benutzung

Nutzen Sie die Leiter nur, wenn Sie gesundheitlich dazu in der Lage sind. Bestimmte gesundheitliche Umstände wie z. B. Schwangerschaft, Medikamenteneinnahme und Alkohol- und Drogenmissbrauch können bei der Nutzung der Leiter zu einer erhöhten Gefährdung der Sicherheit und Gesundheit von Ihnen und weiteren Personen führen.

Jedes Mal vor der Benutzung prüfen Sie bitte die Leiter auf Beschädigung, absolute Funktionstüchtigkeit und sichere Benutzung.

Regelmäßige Überprüfung der Leiter auf sichere Benutzung ist erforderlich.

Nutzen Sie die Leiter niemals im beschädigten Zustand.

Verunreinigungen an der Leiter (z. B. nasse Farben, Öle & Schmierstoffe, Schnee etc.) sind zu entfernen.

1.2 Aufstellen der Leiter

Die Leiter muss auf einem ebenen, waagerechten und unbeweglichen Untergrund aufgestellt werden.

Bitte bewahren Sie die Leiter außerhalb der Reichweite von Kindern auf.

Bei der Benutzung als Anlegeleiter vermeiden Sie zu flaches Anlegen, der richtiger Aufstellwinkel/Neigungswinkel ist 65°-75°.

Bei der Benutzung als Anlegeleiter stellen Sie bitte sicher, die Leiter nur an senkrechte, feste, nicht brechende und nicht verziehende Flächen anzulegen.

Als Stehleiter muss sie vollständig geöffnet werden, und die Gelenkführung muss eingerastet sein.

Als Gerüst müssen die Gerüstplatten darauf gelegt werden, und die Gelenkführung muss eingerastet sein.

Bitte achten Sie beim Aufstellen und Bewegungen der Leiter darauf, dass Sie Kollisionen mit Personen, Tieren oder Gegenständen vermeiden.

Die Leiter darf nicht bewegt werden, solange sich eine Person auf der Leiter befindet.

1.3 Benutzung der Leiter

Die Leiter aus Metall leitet Strom. Vermeiden Sie die Arbeit unter elektrischer Spannung.

Bitte nutzen Sie die Leiter im Freien nicht bei ungünstigen Witterungsbedingungen.

Die Bodentraverse muss fest angebracht werden. Ohne Bodentraverse bitte nicht benutzen.

Gesamtgewicht von Person und mitgebrachten Gegenstände nicht mehr als 150 kg.

Als Anlegeleiter dürfen die obersten drei Sprossen nicht bestiegen werden.

Als Stehleiter ohne Plattform dürfen die obersten beiden Sprossen nicht bestiegen werden.

Stellen Sie die Leiter nicht vor eine unverschlossene Tür.

Vermeiden Sie Sprünge oder ruckartige Bewegungen auf der Leiter.

Sorgen Sie dafür, dass Kinder niemals in der Nähe der Leiter spielen.

Besteigen Sie die Leiter bitte mit rutschfestem, geeignetem Schuhwerk.

Tragen Sie bitte keine Kleidungsstücke, welche sich an den Sprossen verfangen könnten, wenn Sie die Leiter benutzen.

Warnung: Kindern ist die Nutzung der Leiter streng untersagt!

Introduction



Lisez attentivement ces instructions et utilisez votre produit d'après ce mode d'emploi.

Conservez ces instructions. Si vous souhaitez offrir ce produit à un tiers, joignez obligatoirement ce mode d'emploi.

Pour des raisons de clarté, les détails concernant chaque variante ou montage envisageable ne peuvent être tous décrits. Si vous souhaitez obtenir plus d'informations ou si vous rencontrez certains problèmes non traités de manière détaillée dans ces instructions, veuillez nous contacter.

Notes



1.1 Avant l'utilisation de l'échelle

Vous devez être extrêmement prudent en montant sur l'échelle. Vous pouvez monter sur l'échelle lorsque vous êtes en total possession de vos facultés physiques. Certains états de santé, tels que la consommation d'alcool et de drogues ainsi que la prise de médicaments à risque de somnolence risquent de nuire à la sécurité de l'utilisateur de l'échelle. N'utilisez pas l'échelle pendant la grossesse.

Contrôlez l'état de l'échelle avant chaque utilisation pour vérifier que toutes les pièces sont en état de fonctionnement.

Il est impératif de contrôler régulièrement l'échelle.

Les échelles abîmées ne doivent en aucun cas être utilisées.

Enlever toute impureté telle que peinture mouillée, huile ou neige, accumulées sur la surface de l'échelle.

1.2 Installation de l'échelle

L'échelle doit être posée sur une surface plane, horizontale et stable.

L'échelle doit être installée dans un endroit hors de la portée des enfants.

Lorsque vous utilisez l'échelle transformable en échelle d'appui, respectez un angle d'inclinaison entre 65° et 75°.

Lorsque vous utilisez l'échelle transformable en échelle d'appui, elle doit être posée sur une surface verticale, plane, stable et non déformable.

Lorsque vous utilisez l'échelle transformable en échelle double, les montants de l'échelle doivent être écartés et toutes les articulations doivent être verrouillées.

Lorsque vous utilisez l'échelle transformable en plate-forme de travail, les deux plaques métalliques doivent être impérativement posées sur la partie horizontale de l'échelle.

Lorsque vous déposez ou déplacez l'échelle, faites attention aux personnes, aux animaux et aux objets.

Ne bouger pas l'échelle lorsque quelqu'un est sur l'échelle.

1.3 Utilisation de l'échelle

Identifiez tous les risques liés aux équipements électriques dans la zone de travail. Evitez les travaux sous tension.

N'utilisez pas l'échelle à l'extérieur en cas de mauvaises conditions météorologiques.

Il est impératif d'assembler les barreaux antidérapants.

La charge utile maximale est de 150 kg.

Lorsque vous utilisez l'échelle transformable en échelle d'appui, ne vous tenez pas debout sur les trois échelons supérieurs.

Lorsque vous utilisez l'échelle transformable en échelle double, ne vous tenez pas debout sur les deux échelons supérieurs.

Verrouillez les portes et les fenêtres se trouvant dans la zone de travail. N'utilisez pas l'échelle devant une porte ou une fenêtre non verrouillée.

Ne sautez pas sur l'échelle. Ne vous déplacer brutalement sur l'échelle.

Ne laissez pas les enfants jouer dans la zone de travail.

Portez des chaussures appropriées lorsque vous montez sur l'échelle.

Ne portez pas des vêtements flottants lorsque vous montez sur l'échelle.

Attention: Il est interdit aux enfants de monter sur l'échelle.

Entreposage et entretien



Rangez l'échelle dans un endroit à l'abri de l'humidité.

Une fois rangée, Ne mettez pas des objets sur l'échelle pendant la non utilisation .

L'échelle doit être contrôlée et entretenue régulièrement. Surtout après une longue durée de non utilisation.

N'appliquez pas de lubrifiant sur les marches, les barreaux, ni les manchons.

IT

Linee guida generali



Si prega di leggere attentamente le seguenti istruzioni e usare il prodotto in modo opportuno.

Si prega di conservare questo manuale e consegnarlo quando il prodotto cambia proprietario.

Questo riassunto potrebbe non includere ogni dettaglio di tutte le variazioni e le fasi considerate. Contattaci se hai bisogno di ulteriori informazioni e assistenza.

Manutenzione e Conservazione



Si prega di conservare l'unità in un ambiente pulito e asciutto.

Non lasciare oggetti sulla scala.

Controllare periodicamente la scala, effettuando un eventuale manutenzione se necessario, specialmente dopo un lungo periodo di inutilizzo.

Non mettere a contatto alcun lubrificante con i pioli o con i binari laterali durante la manutenzione delle giunture.

Note



1.1 Prima dell'Uso

Utilizzare la scala solo in condizioni di buona salute fisica. Utilizzare il prodotto durante la gravidanza, durante trattamenti farmacologici, o dopo aver assunto alcol o droghe potrebbe causare danni all'utente e ad altri.

Si prega di controllare che la scala sia nelle condizioni adeguate prima di ogni utilizzo.

Controllare periodicamente le condizioni della scala per garantire la sicurezza d'uso.

Non utilizzare la scala se quest'ultima è stata danneggiata.

E' necessario rimuovere qualsiasi agente contaminante dalla scala (come vernici fresche, oli, lubrificanti, ecc.) prima dell'uso.

1.2 Posizionare la Scala

La scala deve essere posizionata su una superficie solida e piana.

Tenere la scala lontano dalla portata dei bambini.

Se si usa l'unità come scala estensibile, regolare la sua ampiezza di modo che formi un angolo tra i 65°~75° con il terreno; inoltre, assicurarsi che i cardini siano bloccati.

Quando si appoggia la scala a una superficie verticale, assicurarsi che tale superficie sia solida e che non si possa deformare.

Se si usa l'unità come scala a libretto, assicurarsi che entrambi i lati siano completamente aperti e che le cinghie siano tese.

Se si usa l'unità come ponteggio, le basi dell'impalcatura devono essere posizionate in modo sicuro e i cardini devono essere bloccati.

Fare attenzione quando si posiziona o si sposta la scala per evitare di colpire persone, animali od oggetti nelle vicinanze.

Non spostare la scala mentre una persona la sta utilizzando.

1.3 Utilizzo della Scala

Il metallo è un conduttore di elettricità; non utilizzare la scala vicino a una sorgente di corrente elettrica.

Si prega di non utilizzare la scala all'aperto se le condizioni climatiche sono avverse.

Le barre stabilizzanti devono essere installate correttamente prima dell'uso.

La portata massima della scala è di 150 kg, peso che include la persona che la sta utilizzando ed eventuali attrezzi e materiali.

Non salire oltre il terzo piolo a partire dalla cima quando la scala viene usata appoggiata ad una superficie verticale.

Non salire oltre il secondo piolo a partire dalla cima quando la scala viene usata come scala a libretto.

Non usare di fronte a porte non bloccate.

Non saltare e non fare movimenti bruschi sulla scala.

Tenere i bambini lontano dalla scala.

Indossare scarpe antiscivolo che calzino bene quando si usa la scala.

Non indossare vestiti larghi che potrebbero impigliarsi nella scala.

Attenzione: Vietato l'utilizzo della scala ai bambini.

Acerca del manual



Por favor, lea detenidamente las instrucciones y respete los debidos usos del producto.

Por favor, conserve bien este manual y en caso de cesión, no omita entregarlo junto al producto.

Este manual podría no incluir todos los detalles de cada paso del montaje. Si necesita ayuda o información adicional, póngase en contacto con nosotros.

Notas



1.1 Antes del uso

El usuario debe estar en buenas condiciones físicas. No deben utilizar las escaleras las personas que están embarazadas, toman los medicamentos y están bajo la influencia del alcohol o de drogas.

Inspeccione la escalera antes del uso para confirmar el correcto estado de sus componentes.

Debe realizar la inspección de la escalera regularmente para prevenir posibles defectos durante su uso o transporte.

No use una escalera dañada o defectuosa.

Las escaleras deben estar limpias sin suciedad (como colorante húmedo, aceite, nieve, etc.).

1.2 Colocación de la escalera

La escalera debe colocarse sobre el suelo horizontal y firme.

Mantenga la escalera fuera del alcance de los niños.

Sirviendo como escalera extensible, la inclinación de la escalera debe estar entre 65° y 75° y las bisagras deben estar en la posición de bloqueo.

Sirviendo como escalera extensible, apoye la escalera contra una superficie que es vertical y no es fácil de deformar y romper.

El ángulo de abertura de una escalera de tijera debe ser de 35° como máximo y las bisagras deben estar en la posición de bloqueo.

Sirviendo como plataforma, debe colocar los andamios sobre ella, con las bisagras en la posición de bloqueo.

Tenga en cuenta el riesgo de colisión contra la escalera durante la colocación y desplazamiento.

No mueva la escalera cuando uno se encuentre encima de ella.

1.3 Uso de la escalera

No se debe usar la escalera metálica en condiciones de alta tensión.

No permita el uso en la intemperie.

Fije fuertemente las barras estabilizadoras en los pies de las rieles laterales, no utilice la escalera sin las barras.

El peso total del usuario y de las herramientas no debe superar los 150 kg.

Sirviendo como una escalera extensible, no se suba en el tercer peldaño de la parte superior o por encima.

Sirviendo como una escalera de tijera, no se suba en el segundo peldaño de la parte superior o por encima.

No coloque la escalera en frente de una puerta que no está cerrada.

No trate de saltar o moverse bruscamente en la escalera.

No permita que los niños jueguen cerca de la escalera.

Llévese los zapatos apropiados durante el uso de la escalera.

Está prohibido llevarse las prendas largas para evitar la inconveniencia durante el uso.

Advertencia: No permita que los niños usen la escalera.

Almacenamiento y mantenimiento



Mantenga la escalera en un lugar seco.

Está prohibido poner los objetos ajenos en la escalera.

Debe realizar la inspección y el mantenimiento de la escalera regularmente, especialmente después de mucho tiempo sin uso.

Al usar el aceite, hay que tener cuidado para evitar el derrame en la barras de la escalera.



Algemene Richtlijnen

Gelieve de handleiding na te lezen en het product zo te gebruiken.

Gelieve de handleiding bij jte houden, en bij verkoop mee te geven.

Deze samenvatting bevat mogelijks niet alle variaties en stappen. Gelieve contact op te nemen indien u meer informatie of hulp nodig hebt.

Onderhoud en opslag

Bewaar de ladder in een schone en droge omgeving.

Plaats geen voorwerpen op de ladder.

Controleer en onderhoud de ladder regelmatig, vooral wanneer deze lange tijd niet gebruikt is.

Laat het smeermiddel niet in contact komen met sporten of zijstijlen tijdens het smeren van de scharnieren.

Toelichting

1.1 Voor gebruik

Gebruik de ladder alleen als u in een gezonde lichamelijke conditie bent. Bij het gebruik van het product tijdens de zwangerschap, onder medische behandeling of onder invloed van alcohol of drugs kan gevaar opleveren voor de gebruiker en andere mensen.

Voor elk gebruik controleer of de ladder in goede staat verkeert en veilig te gebruiken is.

Controleer regelmatig de staat van de ladder om veilig gebruik te garanderen.

Gebruik de ladder nooit als deze beschadigd is.

Verontreinigde stoffen op de ladder (zoals natte verf, olie & smeermiddelen, sneeuw, etc.) moeten voor gebruik worden verwijderd.

1.2 Het plaatsen van de ladder

De ladder moet op een vlakke en stevige ondergrond worden geplaatst.

Houd de ladder buiten het bereik van kinderen.

Als u de ladder tegen een verticaal oppervlak laat leunen, stel de ladder dan zo af dat deze een hoek met de grond vormt tussen 65° ~ 75°; en zorg ervoor dat de scharnieren zijn vergrendeld.

Als u de ladder tegen een verticaal oppervlak laat leunen, zorg er dan voor dat het oppervlak stevig is en niet kan vervormen.

Als u het als een trapladder gebruikt, zorg er dan voor dat beide poten volledig open staan en dat de scharnieren vergrendeld zijn.

Bij het gebruik van een ladder als steiger moeten de steiger platen veilig worden geplaatst en de scharnieren moeten worden vergrendeld.

Wees voorzichtig bij het plaatsen of verplaatsen van de ladder om te voorkomen dat u andere mensen, dieren of andere voorwerpen om u heen raakt.

Verplaats de ladder niet als iemand hem gebruikt.

1.3 Het gebruik van de ladder

Metaal geleidt elektriciteit; gebruik deze ladder nooit in de buurt van elektrische stroom.

Gebruik de ladder niet buiten bij ongunstige weersomstandigheden.

Stabilisatorstangen moeten juist en stevig vóór gebruik worden bevestigd.

Het maximale draagvermogen van deze ladder is 150 kg, inclusief het gewicht van de gebruiker, gereedschappen en materialen.

Ga niet op of boven de derde sport van boven staan als de ladder tegen een verticaal oppervlak staat.

Bij gebruik als trapladder ga niet op of boven de tweede sport van boven staan.

Gebruik de ladder niet voor open deuren.

Als u op de ladder staat, spring of beweeg dan niet plotseling.

Houd kinderen uit de buurt van de ladder.

Draag altijd antislip schoenen, die goed bij het gebruik van de ladder passen.

Draag geen wijde kleding, die vast kan komen te zitten op de ladder.

Waarschuwing: kinderen mogen deze ladder niet gebruiken.



Allmänna riktlinjer



Var god läs följande instruktioner noggrant och använd produkten därefter.

Var god behåll den här bruksanvisningen och överlämna den när du överför produkten.

Denna sammanfattning kanske inte innehåller alla detaljer i alla variationer och övervägda steg. Vänligen kontakta oss när ytterligare information och hjälp behövs.

Underhåll och förvaring



Förvara enheten i en ren och torr miljö.

Placera inte föremål på stegen.

Kontrollera och underhåll stegen regelbundet, särskilt när den inte har används på länge.

Låt inte smörjmedel komma i kontakt med stegpinnar eller sidostångarna medan du smörjer fogarna.

Anteckningar



1.1 Innan användning

Använd stegen endast när du är i ett hälsosamt fysiskt tillstånd. Användning av produkten under graviditet, läkemedelsbehandling eller när du använder alkohol eller droger kan orsaka fara för användaren och andra människor.

Kontrollera och se till att stegen är i gott skick och säkert att använda före varje användning.

Kontrollera regelbundet stegen för att säkerställa säker användning.

Använd aldrig stegen om den är skadad.

Föroreningar på stegen (som våt färg, oljor och smörjmedel, snö, etc.) måste tas bort före användning.

1.2 Placera stegen

Stegen måste placeras på en plan och fast mark.

Förvara stegen utom räckhåll för barn.

När stegen lutas mot en vertikal yta, var god justera stegen så att den bildar en vinkel mellan 65°-75° med underlaget och se till att gångjärnen låses.

När stegen lutas mot en vertikal yta, var god se till att ytan är fast och inte kommer att deformeras.

Se till att båda fötterna är helt öppna och gångjärnen är låsta när den används som trappstege.

När en stege används som ställning måste ställningsplattor placeras säkert och gångjärnen låsas.

Var försiktig när du placerar eller flyttar stegen så att du inte skadar andra människor, djur och andra föremål runt omkring dig.

Flytta inte stegen när någon använder den.

1.3 Användning av stegen

Metall leder elektricitet; använd aldrig den här stegen nära en elektrisk ström.

Använd inte stegen utomhus under ogynnsamma väderförhållanden.

Stabiliseringsstänger måste monteras ordentligt och säkert före användning.

Maximal viktkapacitet för denna stege är 150 kg, vilket inkluderar vikten av användaren, verktyg och material.

Stå inte på eller ovanför det tredje steget uppifrån när stegen lutar mot en vertikal yta.

Stå inte på eller ovanför det andra steget uppifrån när den används som trappstege.

Använd inte framför olåsta dörrar.

Hoppa eller rör dig inte plötsligt när du står på stegen.

Håll barn borta från stegen.

Använd alltid halkfria skor som passar ordentligt när du använder stegen.

Använd inte lössittande kläder som kan fastna i stegen.

Varning: Barn får inte använda den här stegen.

PL

Ogólne Porady



Proszę uważnie przeczytać niniejsze instrukcje oraz odpowiednio używać produkt.

Proszę przechowywać tą instrukcję oraz przekazać razem z produktem podczas transferu zmiany własności.

Podsumowanie to może nie zawierać wszystkich detali każdej z wersji oraz uwzględnionych kroków. Proszę skontaktuj się z nami jeśli potrzebujesz więcej informacji albo pomocy.

Konserwacja i Składowanie



Proszę składować tą jednostkę w czystym i suchym środowisku.

Nie kłaść przedmiotów na drabinie.

Okresowo sprawdzać i konserwować drabinę, szczególnie jeśli nie była ona używana przez dłuższy okres czasu.

Nie pozwolić, aby lubrykant miał kontakt ze szczelkami lub boczną szyną podczas smarowania połączeń.

Zapisy



1.1 Przed Użyciem

Użyj drabiny wyłącznie, jeśli jesteś w dobrej kondycji zdrowotnej. Używanie produktu przez kobietę ciężarną, osoby w czasie leczenia lub też pod wpływem alkoholu lub narkotyków może spowodować zagrożenie dla użytkownika i innych osób.

Przed każdym użyciem sprawdzić oraz upewnić się, że drabina jest w dobrym stanie oraz bezpieczna do użytkowania.

Okresowo sprawdzać stan drabiny, aby zapewnić bezpieczne użytkowanie.

Nigdy nie używać drabiny, gdy została ona uszkodzona.

Zanieczyszczenia na drabinie (takie jak mokra farba, olej i lubrykanty, śnieg itp.) muszą zostać usunięte przed użytkowaniem.

1.2 Umiejscawianie Drabiny

Drabina musi zostać umieszczona na płaskim i solidnym podłożu.

Proszę trzymać drabinę z daleka od zasięgu dzieci.

Pochylając drabinę przeciw powierzchni pionowej, proszę ustawić drabinę pod kątem 65°-75° względem podłoża i upewnić się, że zawiasy są zablokowane.

Pochylając drabinę przeciw powierzchni pionowej, proszę upewnić się, że powierzchnia jest solidna i nie ulegnie deformacji.

W przypadku używania jako drabiny stopniowej należy upewnić się, że obie stopy są całkowicie otwarte, a zawiasy zablokowane.

Podczas używania drabiny jako rusztowania, płyty rusztowania muszą być pewnie zamocowane, a zawiasy muszą być zablokowane.

Podczas pozycjonowania lub przesuwania drabiny proszę zachować ostrożność, aby uniknąć uderzenia innych osób, zwierząt oraz wszelkich przedmiotów znajdujących się wokół Ciebie.

Nie przesuwać drabiny w trakcie użytkowania jej przez osobę.

1.3 Użytkowanie Drabiny

Metal przewodzi elektryczność; nigdy nie używać drabiny blisko prądu elektrycznego.

Proszę nie używać drabiny na zewnątrz przy złych warunkach pogodowych.

Przed użyciem, pręty stabilizujące muszą być prawidłowo i pewnie zamocowane.

Maksymalna nośność tej drabiny to 150 kg, łącznie z wagą użytkownika, narzędzi i materiałów.

Nie wolno stać na lub ponad trzecim szczeblem od góry, gdy drabina opiera się o powierzchnię pionową.

Nie wolno stać na lub ponad drugim szczeblem od góry, podczas używania jako drabiny stopniowej.

Nie używać przed niezamkniętymi drzwiami.

Nie skakać ani nie przesuwać się gwałtownie podczas przebywania na drabinie.

Trzymać dzieci z dala od drabiny.

Podczas korzystania z drabiny zawsze nosić pasujące, antypoślizgowe obuwie.

Nie nosić luźniej odzieży, która może zostać zablokowana na drabinie.

Ostrzeżenie: Nie dozwolone jest używanie tej drabiny przez dzieci.

SONGMICS®

HELPING YOU LIVE YOUR EASIEST LIFE.

2022.04.24-V5